



COMUNE DI PAVIA

Piazza Municipio, 2 - 27100 Pavia
tel. 0382 3991 - fax 0382 399227 P. IVA 00296180185

**Settore: 6 - LAVORI PUBBLICI, MANUTENZIONI, PATRIMONIO,
ESPROPRI, MOBILITA'**

Ufficio: MANUTENZIONE FABBRICATI E ARREDO URBANO

Determinazione Dirigenziale N° 30 / 07 del 17/03/2020

**Oggetto: MANUTENZIONE STRAORDINARIA E NUOVE AREE GIOCO,
ARREDO URBANO E AREE SGAMBAMENTO CANI [INV081] –
[CIG:77400646DE]**

**Approvazione dello Stato finale dei lavori , Certificato di Regolare Esecuzione e
QE finale con minor spesa di €.212,87**

IL DIRIGENTE RESPONSABILE

Visti:

- l'art. 107 comma 3 del D. Lgs n. 267/2000 sulle funzioni e la responsabilità della dirigenza, nonché l'art. 40 dello Statuto comunale sulle competenze dei dirigenti;
- il Decreto sindacale di conferimento dell'incarico di Dirigente del Settore Lavori Pubblici e Patrimonio all'Arch. Mara Latini dal 1 dicembre 2019, in atti PG 107329/2019;
- il D.Lgs. 50/2016;
- il DPR 207/2010 per gli articoli ancora in vigore;
- le linee guida ANAC;
- il D.Lgs. 33/2013 in materia di trasparenza e pubblicità della P.A.;
- lo Statuto Comunale e il Regolamento Comunale di Contabilità.

Richiamati:

- la Deliberazione n. 53 del 19/12/2019 con la quale il Consiglio Comunale ha approvato il Bilancio di Previsione 2020-2022, nonché il Documento unico di programmazione 2020-2022, oltre ai prospetti e documentazione integrativa previsti dalle norme;
- la Deliberazione della Giunta Comunale n. 579 del 30/12/2019 di approvazione del Piano Esecutivo di Gestione (P.E.G.) 2020/2022 – parte 1 – PEG Finanziario
- il Decreto Legislativo 267/2000, richiamando l'art. 184 dello stesso.

Premesso:

- con Delibera di Giunta comunale n. 773 del 17/12/2018 è stato approvato progetto esecutivo relativo a “Manutenzione straordinaria e nuove aree gioco, arredo urbano e aree sgambamento cani “ per l'importo complessivo di € 90.000,00 di cui €.70.600,00 a base d'asta;

- con Determinazione Dirigenziale n. 51/07 del 11/03/2019 è stata approvata l'aggiudicazione alla ditta Mediterranea società agricola S.r.l. , con sede in via Dante Alighieri n.38 –Cittadella (PD), a seguito di affidamento su piattaforma elettronica Sintel , per un importo, al netto del ribasso d'asta del 24,25% offerto in sede di gara , di € 51.964,50 oltre € 2.000,00 per oneri della sicurezza, ed IVA 22%; di €.65.836,69;
- che con Determinazione Dirigenziale n.199/07 del 12/09/2019 è stata approvata una modifica contrattuale e variante in corso d'opera con un aumento contrattuale netto di €.15.900,65 oltre IVA;

Visti altresì:

- il Capitolato Speciale d'appalto approvato ed allegato alla su menzionata delibera di Giunta Comunale, dal quale si evince anche che per l'esecuzione dei lavori si era stabilito il termine ultimo in data 04/09/2019 protratto di gg.20 a tutto il 23 settembre 2019 con perizia di variante
- il Verbale di Consegna dei Lavori, comprendente la cantierabilità degli stessi, del 07/06/2019
- il Certificato di Ultimazione dei Lavori del 23/09/2019

Analizzata la “Relazione sul Conto Finale – Certificato di Regolare Esecuzione” del 03/02/2020 dal quale si evince che:

- non vi sono state sospensioni dei lavori e pertanto riprese degli stessi
- l'ultimazione dei lavori è avvenuta il giorno 23/09/2019, come accertato con verbale redatto in pari data, in tempo utile rispetto al termine contrattuale
- durante l'esecuzione dei lavori non si verificarono danni di forza maggiore
- durante i lavori non fu liquidata all'appaltatore alcuna anticipazione in denaro
- i lavori si sono svolti in conformità alle norme contrattuali ed alle disposizioni contingenti impartite all'atto pratico dal R.U.P. e le minime variazioni sono state contenute entro la facoltà discrezionale dal R.U.P
- durante il corso dell'appalto sono stati emessi n. 2 certificati di pagamento e relativi S.A.L.
- l'Impresa non ha avanzato riserva alcuna
- durante l'esecuzione dei lavori non è avvenuto alcun infortunio degno di nota
- l'Impresa ha regolarmente assicurato i propri operai presso INPS, INAIL e CNCE, come risulta dal DURC in data 20/11/2029, la posizione assicurativa dell'Impresa verso gli enti suddetti risulta regolare
- per i lavori in questione non risulta che l'Impresa abbia ceduto i suoi crediti, comunque non è pervenuta all'Ufficio, da parte dell'Impresa o di terzi, alcuna comunicazione in proposito
- non è stata fatta la pubblicazione all'albo pretorio dell'avviso ai creditori in quanto per i lavori non sono state interessate aree di terzi
- i lavori sono stati diretti dalla Geom. Elena Cerchi

Considerato, pertanto, che lo stato finale importa complessivamente:

CONTO FINALE DEI LAVORI	
Voci di spesa	Importi
Importo lavori	€ 67.276.15
Oneri sicurezza	€ 2.589,00

Totale lavori	€ 69.865,15
IVA 22%	€ 15.370,33
AMMONTARE COMPLESSIVO DEI LAVORI ESEGUITI (compresi oneri per sicurezza)	€ 85.235,48
CERTIFICATI DI PAGAMENTO n.1 EMESSO	€ 61.976,00
CERTIFICATI DI PAGAMENTO n.2 EMESSO	€ 17.812,00
Sommano i certificati di pagamento emessi	€ 79.788,00
TOTALE A CREDITO DELL'IMPRESA(IVA compresa)	€ 5.447,48

-è stato redatto il Q.E. Finale in data 03/02/2020 da cui risulta una spesa complessiva € 89.787,13 con una minore spesa di € 212,87

-la spesa è stata inizialmente finanziata al cap 521207.0106 imp. 1023 CB 2019 ma con imputazione agli strumenti contabili nei termini sottoindicati in ragione dell'esigibilità delle relative obbligazioni passive a carico dell'amministrazione comunale :

-Bilancio di previsione 2020/2022 esercizio 2020- Missione 09 - Programma 02 -Titolo 2- Macro 02 –

PEG: conto finanziario U.2.02.01.09.999 – capitolo 57I207 – articolo 0106 imp.2071;

Considerato che:

- l'art. 4 del “Regolamento per la ripartizione del fondo per le funzioni tecniche svolte dai dipendenti pubblici per opere o lavori, servizi, forniture” approvato con delibera di G.C.n. 714 del 29/11/2018, prevede che l'incentivo sia calcolato sull'importo a base di gara comprensivo degli oneri di sicurezza e aumentato della parte di somme a disposizione eventualmente previste per opere, lavori, servizi e forniture da affidare separatamente dall'appalto principale o in economia;
- l'importo dei lavori posto a base del calcolo dell'incentivo è pari all'importo di € 91.402,40 di cui € 88.813,40 per lavori al lordo del ribasso del 24,25% ed € 2.589,00 per oneri di sicurezza a seguito della modifica contrattuale e della variante in corso d'opera autorizzate del RUP ai sensi della lettera c) del comma 1 e comma 2 dell'art. 106 del D.Lgs 50/2016;
- come previsto dal Regolamento, il RUP ha proceduto alla stesura della proposta di riparto dell'incentivo allegata alla presente da cui si evince al par. 3 “Costituzione e accantonamento del fondo” l'importo totale lordo dei lavori incentivati e il corrispondente tetto dell'incentivo conteggiato in ragione della percentuale massima del 2%;
- l'allegata scheda di riparto determina l'importo totale dell'incentivo assegnato (al lordo delle detrazioni per attività non svolte dal personale interno all'ente e al lordo di oneri riflessi, IRAP e fondo per l'acquisto di beni e strumentazioni) pari ad € 1.828,05 (=€ 1.462,44 + € 365,61) disponibile alla voce “Spese tecniche art. 113 D.Lgs. n. 50/2016 incentivo per

funzioni tecniche” del quadro economico finale allegato alla presente determinazione;

Dato atto:

- che non sussistono in capo al sottoscritto dirigente ed all'incaricato di posizione organizzativa con delega di funzioni, nonché in capo al responsabile del procedimento situazioni di conflitto d'interesse nell'adozione del presente provvedimento ai sensi dell'articolo 6bis della Legge n. 241/1990;
- del rispetto delle disposizioni previste dal D.Lgs n. 196/2003 in tema di trattamento dei dati personali nell'adozione del presente provvedimento;
- dell'osservanza degli adempimenti volti ad assicurare il rispetto della normativa in materia di obblighi di pubblicità, trasparenza e diffusione delle informazioni (secondo le previsioni contenute nel D. Lgs. n. 33/2013 e nel Piano comunale per la trasparenza e l'integrità) assolti tramite mandato all'Ufficio proponente della loro attuazione a seguito dell'esecutività del provvedimento;
- che, in relazione al contenuto del presente provvedimento, sono state attuate in via preventiva le misure previste dal piano triennale per la prevenzione della corruzione per gli anni 2019/2021 del Comune di Pavia (approvato con deliberazione di Giunta n. 56 del 31 Gennaio 2019).

DETERMINA

di fare propria attribuendole efficacia e dunque di approvare ad ogni fine di legge la proposta di determinazione predisposta dal Responsabile del Procedimento meglio evidenziata in preambolo qui richiamati in ogni parte quale contenuto determinativo dell'oggetto del presente provvedimento, che stabilisce :

1. di prendere atto del Certificato di Regolare Esecuzione redatto il 03/02/2020, firmato dall'impresa senza riserve, da cui si deduce un importo complessivo dei lavori di €4.465,15 oltre IVA 22% di €982,33 per un totale di €. € 5.447,48 ancora da liquidare all'impresa, e che detto importo verrà liquidato con separata disposizione
2. di prendere atto dell'attestazione di corretto montaggio e posa delle attrezzature ludiche allegata agli atti
3. di approvare il Q.E. finale del 03/02/2020, allegato alla presente da cui risulta una spesa complessiva di €.89.787,13 con una minore spesa di €.212,87;
4. di dare atto della minore spesa di €.212,87 =, con imputazione agli strumenti contabili nei termini sottoindicati in ragione dell'esigibilità delle relative obbligazioni passive a carico dell'amministrazione comunale :

-Bilancio di previsione 2020/2022 esercizio 2020- Missione 09 - Programma 02 -Titolo 2- Macro 02 –

PEG: conto finanziario U.2.02.01.09.999 – capitolo 57I207 – articolo 0106 imp.2071;

5. di dare atto che con separato provvedimento si procederà con la liquidazione dell'incentivo per funzioni tecniche ai sensi dell'art. 113 del D.Lgs. 50/2016 e s.m.i. e del Regolamento Comunale approvato con delibera di G.C. n. 714 del 29/11/2018 e alla presa d'atto

dell'eventuale ulteriore minore spesa.

CCR	Creditore / Debitore	Nuova codifica bilancio / Int.Cap.Art	Anno di Bilancio	Importo €
057	CREDITORI DIVERSI	U.2.02.01.09.999/ 57I207.0106	2020	- 212,87

Il Dirigente Responsabile del Settore

Firmato digitalmente il 19/03/2020 da latini mara / INFOCERT SPA valida dal 08/08/2018 09:28:15 al 08/08/2021 02:00:00 -



COMUNE DI PAVIA
SETTORE Mobilità, Ambiente, Verde
SERVIZIO Ambiente

PROGETTO LAVORI DI:

**MANUTENZIONE STRAORDINARIA E NUOVE AREE GIOCO,
ARREDO URBANO E AREE SGAMBAMENTO CANI -cod.
INV81/2018-18**

Relazione sul Conto Finale
Certificato di Regolare Esecuzione

IMPRESA: **Mediterranea Società agricola s.r.l.**-via Dante Alighieri n.38 - Cittadella (PD)

CUP G15H18000280004 – CIG 77400646DE

Sede, li 03.02.2020



SOCIETA' S.p.A.
CITTADELLA (PD)
VIA DANTE ALIGHIERI, 38
36018 CITTADELLA (PD)
MEDIOBANCA
Societas

Handwritten signature



Progetto principale: Il progetto principale e' stato redatto dal Settore Mobilità, Tutela Ambientale- Servizio Ambiente in collaborazione con il Settore LL.PP. Servizio Manutenzioni ed e' stato approvato con delibera di G.C. n.773 in data 17 dicembre 2018 per l'importo complessivo di €. 90.000,00 di cui al seguente Q.E.

Voci di spesa	Importi
LAVORI A BASE D'ASTA	€. 68.600,00
ONERI PER SICUREZZA	€. 2.000,00
IMPORTO CONTRATTUALE	€. 70.600,00
IVA LAVORI 22%	€. 15.532,00
Spese tecniche per fondo incentivante	€. 1.412,00
Spese tecniche sicurezza	€. 2.426,00
Tassa appalti	€. 30,00
TOTALE SOMME A DISPOSIZIONE TOTALE INTERVENTO	€. 19.400,00 €.90.000,00

-Il finanziamento del suddetto progetto e' avvenuto con i proventi del cap. n.571207 art.0106 bilancio anno 2019.

Coordinatore per la sicurezza in fase di esecuzione

Con determinazione dirigenziale n.45/07 del 11/03/2019 è stato nominato nel ruolo di coordinatore per la sicurezza in fase esecutiva (CSE) il geom. Luca Galimberti con studio tecnico in via Amendola n.12 - Marcignago(PV)

Assuntore dei Lavori: -Con determinazione n.283 del 27/12/2018 è stato approvato il bando di gara, successivamente è stata esperita procedura di gara con modalità telematica su piattaforma Sintel (Id 105911576) a seguito della quale è risultata aggiudicataria con il massimo ribasso , la ditta Mediterranea società agricola S.r.l. di Citradella (PD) che ha offerto il ribasso del 24,25% .

Aggiudicazione dei lavori - Con determinazione dirigenziale n.51/07 del 11/03/2019 è stata approvata l'aggiudicazione con presa d'atto dell'efficacia dell'aggiudicazione. L'importo contrattuale in base al ribasso offerta in sede di gara, e' stato definito di netti €.53.964,50 comprensivi di oneri di sicurezza, oltre IVA 22%

Cauzione -In luogo del versamento della cauzione, l'Impresa ha costituito la polizza fidejussoria n.1437105 di €.7.690,00 in data 24/4/2019 presso Elba Assicurazioni S.p.A. , Agenzia di San Marco - Padova

Modifica al contratto -Oltre al progetto principale fu redatta una relazione di modifica dell'importo netto per maggiori lavori di €.16.635,50 oltre IVA 22%

Essa venne approvata con determinazione dirigenziale n.199/07 del 12/09/2019.

A seguito di tale modifica contrattuale è stato firmato dall'Impresa un atto di sottomissione e con tale atto furono convenuti anche n.6 nuovi prezzi soggetti al ribasso contrattuale con verbale in data 5.9.2019.

Descrizione lavori -I lavori eseguiti di cui alla presente relazione consistono in:

1. Parco giochi di via Aselli

- Sostituzione giostra girevole
- Sostituzione scivolo con torretta
- Sostituzione pavimentazione antitrauma
- Fornitura e posa piramide d'arrampicata
- Fornitura e posa di altalena per piccoli
- Manutenzione panchine mediante carteggiatura e imprimitura legno
- Fornitura e posa di mt.4,5 di cordolo in gomma

2. Parco giochi di via Gerla:

- Rimozione giostra e altalena a bilico
- Fornitura e posa di n.2 giochi a molla
- Fornitura e posa di altalena per piccoli
- Fornitura e posa di altalena con pavimentazione antitrauma
- Fornitura e posa di gioco multifunzione con altezza di caduta inferiore ad 1 mt
- Manutenzione panchine mediante carteggiatura e imprimitura legno e una finitura colorata anti UV
- Manutenzione pali in legno per trazioni
- Sostituzione dello steccato in legno, lato parco giochi
- fornitura e posa in opera di un dondolo a bilico in sostituzione di quello già rimosso;

3. Parco giochi e area sgambamento cani –Isola Verde di via Tibaldi

- Divisione con rete metallica per creazione area sgambamento cani

- Fornitura e posa in opera di cancello e cancelletto pedonale in rete metallica plastificata
- fornitura e posa di mista naturale di ghiaia e sabbia presso l'area sgambamento cani di via Tibaldi
- sostituzione di n.4 serrature dei cancelli del parco giochi di via Tibaldi
- Spostamento di n.3 giochi a molla
- Manutenzione panchine mediante carteggiatura e imprimitura legno
- Fornitura e posa in opera di n.2 nuove panchine
- Fornitura e posa in opera di bacheca in legno e cartello con regolamentazione utilizzo area
- Fornitura e posa in opera di cestini per raccolta deiezioni canine
- Fornitura e posa di gioco multifunzione con altezza di caduta inferiore ad 1 mt
- Fornitura e posa di n.2 giochi a molla
- Fornitura e posa di altalena per piccoli

4. Scuola d'infanzia ed asilo nido "Negri" – via dei Mille:

- Fornitura e posa di gioco multifunzione con altezza di caduta inferiore ad 1 mt
- Fornitura e posa di arena per teatro all'esterno
- Fornitura e posa di n.3 giochi a molla
- Fornitura e posa di n.2 cassette
- Fornitura e posa di panche e tavoli in legno per piccoli
- Fornitura di panchine per bambini in polietilene e ferro zincato verniciato da esterno
- Fornitura e posa di steccato in legno
- Fornitura e posa di assi d'equilibrio.

5. Parco giochi via Cagnoni:

- Fornitura e posa di altalena con pavimentazione antitrauma

6. Parco giochi via Pensa e Maciachini:

- manutenzione delle panchine mediante carteggiatura, imprimitura e applicazione di finitura color verde
- sostituzione di alcune stecche in legno



Somma autorizzata -In definitiva la somma complessiva autorizzata per i lavori di cui alla presente relazione,risulta dal seguente prospetto:

QUADRO ECONOMICO

Voci di spesa	Importi di progetto	variazioni	totale finanziato
LAVORI A BASE D'ASTA	68.600,00	20.213,40	88.813,40
RIBASSO D'ASTA -24,25%		-21.537,25	-21.537,25
ONERI PER LA SICUREZZA	2.000,00	589,00	2.589,00
IMPORTO CONTRATTUALE	70.600,00	-734,85	69.865,15
IVA 22%			
TASSA APPALTI	15.532,00	-161,67	15.370,33
	30,00		30,00
INCENTIVO ALLA PROGETTAZIONE EX ART.92 DLgs 163/06	1.412,00	416,05	1.828,05
IMPREVISTI		206,47	206,47
SPESE TECNICHE coord. sicurezza	2.426,00	274,00	2.700,00
TOTALE SOMME A DISPOSIZIONE	19.400,00	734,85	20.134,85
TOTALE INTERVENTO	90.000,00		90.000,00

Consegna lavori – I lavori del contratto principale sono iniziati in data 7 giugno 2019

Tempo stabilito per l'esecuzione - Per l'esecuzione dei lavori erano stabiliti dall'art 30 del Capitolato Speciale d'Appalto n. 90 giorni consecutivi dalla data del verbale di consegna e perciò cessanti con il giorno 04/09/2019

Sospensioni e proroghe -Durante l'esecuzione dei lavori avvenne la proroga di giorni 20 per modifica al contratto per variante in corso d'opera .

Scadenza definitiva -A causa della proroga concessa il tempo utile e' quindi stato protratto complessivamente di giorni 20 gg a tutto il 23 settembre 2019

Ultimazione dei lavori -L'ultimazione dei lavori e' avvenuta il giorno 23 settembre 2019 come fu accertato con verbale in pari data pertanto in tempo utile contrattuale.

Danni di forza maggiore -Durante l'esecuzione dei lavori non si verificarono danni di forza maggiore.

Andamento dei lavori -I lavori si sono svolti in conformita' delle norme contrattuali e delle speciali disposizioni date all'atto pratico dalla D.L.- Le principali variazioni apportate sono state giustificate con le perizie sopraccitate. Quelle minori sono state contenute entro la facolta' discrezionale della D.L.

Certificati d'acconto -Durante il corso dei lavori sono stati emessi n.2 certificati d'acconto per l'importo totale di €.65.400,00 oltre IVA 22%.

Stato finale -Lo stato finale e' stato redatto il 23/09/2019 ed importa complessivamente:

a) Per lavori e somministrazioni	€.67.276,15
b) Per oneri della sicurezza	€...2.589,00
Totale	----- €.69.865,15
c) A dedurre	
certificato di pagamento n.1	€.50.800,00
certificato di pagamento n.2	€.14.600,00
	sommamo
d) Resta il credito netto dell'Impresa	€. 65.400,00
	=====
	€. 4.465,15
	=====

Infortuni in corso dei lavori -Durante l'esecuzione dei lavori non e' avvenuto alcun infortunio degno di nota.

Assicurazioni operai - L'Impresa ha regolarmente assicurato i propri operai presso:

I.N.A.I.L. di Padova con posizione n. 541111566030

I.N.P.S. di Padova con posizione n.14535287/38

E risulta in regola con l'accertamento della posizione assicurativa come da DURC del 20/11/2019

Tempo stabilito per il collaudo -In base all'art.34 del Capitolato Speciale d'Appalto, il collaudo doveva avvenire entro 3 mesi a partire dalla data di ultimazione lavori avvenuta il 23/09/2019.

Cessioni di crediti dell'Impresa Per i lavori in questione non risulta che l'Impresa abbia ceduto i suoi crediti, comunque non e' pervenuta all'ufficio da parte dell'Impresa o di terzi, alcuna comunicazione in proposito.

Direzione dei Lavori - I lavori della presente relazione sono stati diretti

Dalla geom. Elena Cerchi del Settore Mobilità, Ambiente, Verde - Servizio Ambiente
assistito da: Geom. Olga Garlaschelli del Settore LL.PP che ha curato anche la tenuta degli atti
contabili

CERTIFICATO DI REGOLARE ESECUZIONE

Previo preavviso dato dalla D.L. agli interessati, sono intervenuti alla visita effettuata il giorno 20 dicembre 2019 i

Sig. Giuseppe Toniolo per l'impresa Mediterranea società agricola S.r.l.

Geom. Elena Cerchi e Geom. Olga Garlaschelli per il Comune di Pavia

Si ispezionarono minutamente i lavori eseguiti e si constatò che essi sono stati fatti a regola d'arte ed in conformità delle prescrizioni contrattuali e che essi corrispondono a quelli previsti in progetto.

Ciò premesso, il sottoscritto Direttore dei Lavori, considerato:

- che i lavori corrispondono alle previsioni della perizia, salvo lievi modifiche rientranti nelle facoltà discrezionale della D.L., e che essi furono eseguiti a regola d'arte ed in conformità delle prescrizioni contrattuali;
- che per quanto è stato possibile accertare da numerosi riscontri, misurazioni e verifiche, lo stato di fatto delle opere risponde per qualità e dimensioni alle annotazioni riportate nell'offerta di gara;
- che i prezzi applicati sono quelli del contratto e degli atti seguenti senza eccezione alcuna;
- che l'importo netto dei lavori è contenuto in quello delle somme autorizzate;
- che i lavori vennero ultimati in tempo utile contrattuale;
- che durante il corso dei lavori l'impresa ha regolarmente provveduto all'assicurazione dei propri operai;
- che non occorsero occupazioni definitive o temporanee di immobili di proprietà di terzi;
- che l'impresa ha ottemperato a tutti gli obblighi derivanti dal contratto ed agli ordini e disposizioni della D.L. durante il corso dei lavori stessi;



CERTIFICA

che i lavori sopra descritti eseguiti dall'Impresa : Mediterranea società agricola s.r.l. –via Dante Alighieri n.38 - Cittadella (PD) in base alla determinazione dirigenziale 51/07 del 11/03/2019 di efficacia dell'aggiudicazione, **sono regolarmente eseguiti e liquida il credito dell'Impresa come segue:**

-Ammontare del conto finale €. 67.276,15
Sommano Oneri di sicurezza €. 2.589,00

A dedurre per acconti emessi €. 65.400,00

Resta il credito liquido di €. 4.465,15

(diconsi euro Quattromilaquattrocentosessantacinque/15)

delle quali si propone il pagamento all'Impresa suddetta a tacitazione di ogni suo avere per i lavori di cui e' oggetto il presente certificato, salvo la prescritta approvazione del presente atto e fatte salve rettifiche revisionali di legge.

Pavia li' 03 febbraio 2020

IL DIRETTORE DEI LAVORI

Geom.  Elena Cerchi

L'IMPRESA

Mediterranea società agricola S.r.l.

L'ASSISTENTE

Geom.  Olga Carlascelli

Visto, accertato e confermato:
IL RESPONSABILE DEL PROCEDIMENTO

Ing. Luigi Abelli



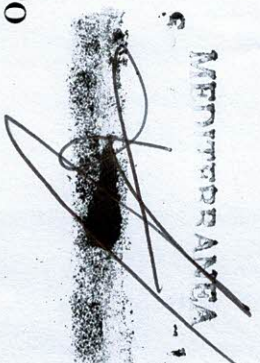



Handwritten signature

Handwritten text, possibly a name or title



Handwritten signature

Handwritten text

Handwritten signature

Handwritten text

Handwritten text

Handwritten text

Handwritten text

Handwritten text

Handwritten text, possibly a paragraph or list of items

Handwritten text

Handwritten text

Handwritten text

Handwritten text

Handwritten text

Handwritten text

Handwritten text, possibly a paragraph or list of items

Handwritten text, possibly a paragraph or list of items

Handwritten text

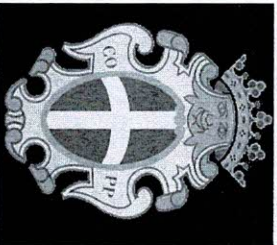

Comune di Pavia
Provincia di Pavia

pag. 1

STATO FINALE DEI LAVORI

OGGETTO: MANUTENZIONE STRAORDINARIA E NUOVE AREE GIOCO, ARREDO URBANO E AREE SGAMBAMENTO CANI [COD. INV081/2018-18] - CUP G15H18000280004

COMMITTENTE: COMUNE DI PAVIA

IMPRESA: MEDITERRANEA S.r.l. – via Dante Alighieri,38 – 35013- Cittadella (PD)

Contratto in data 26/06/2019 rep. n. 50331 registrato a Pavia in data 26/06/2019 al n. 10/2019 di euro 53.964,50

Data Offerta:	__/__/__	IMPOR TO DEL PROGETTO:	91.402,40
Data Consegna:	07/06/2019	Somme a Disposizione:	0,00
Data Inizio Lavori:	07/06/2019	Importo per la Sicurezza:	2.589,00
Giorni Utili per Ultimazione:	110	Importo per la Manodopera:	0,00
Data Utile per Ultimazione:	04/09/2019	IMPOR TO DI VARIANTE	0,00
Giorni di Sospensione:	0	Somme a Disposizione (variante):	0,00
Numero di Sospensioni	0	Importo per la Sicurezza (variante):	0,00
Nuova Data Ultimazione:	24/09/2019	Importo per la Manodopera (variante):	0,00
Data FINE LAVORI:	23/09/2019	Anticipazione:	0,00
		Giorni impiegati in PIU':	---
		Giorni impiegati in MENO:	1

M.S. e nuove aree gioco, arredo urbano, aree cani
COD.INV081/2018-18

Num Ord TARIFFA	INDICAZIONE DEI LAVORI E DELLE SOMMINISTRAZIONI	RIPORTO	Quantità	IMPORTI	
				unitario	TOTALE
LAVORI A MISURA					
1 0000	arrotondamento	SOMMANO a corpo	1,00	-10,00	-10,00
2 0000	oneri della sicurezza non soggetti a ribasso	SOMMANO a	1,00	2.589,00	2.589,00
3 001	Operario specializzato	SOMMANO h	44,00	37,00	1.628,00
4 004	Fornitura e posa in opera di atlatena doppia eta' d'uso 3-12 anni di altezza circa mt.2,00 con seggiolini a tavoletta in gomma antitirto ed anima in alluminio con catene . Struttura ... elettrosaldata maglie mm 15x15 diam min. 6 mm. Compreso ripristino dell'area , smaltimento terra e materiali di risulta.	SOMMANO cadauno	2,00	3.500,00	7.000,00
5 005	Fornitura e posa in opera di atlatena doppia eta' d'uso 3-12 anni di altezza circa mt.2,00 con seggiolini a tavoletta in gomma antitirto ed anima in alluminio con catene . Struttura ... elettrosaldata maglie mm 15x15 diam min. 6 mm. Compreso ripristino dell'area , smaltimento terra e materiali di risulta.	SOMMANO cadauno	1,00	3.000,00	3.000,00
6 010	Fornitura e posa in opera di atlatena doppia di altezza circa mt.1,50 eta' d'uso inferiore ai 3 anni, con seggiolini a gabbia in gomma antitirto ed anima in alluminio con catene . S ... o e colorato .Compreso idonei pinniti di fondazione , ripristino dell'area , smaltimento terra e materiali di risulta	SOMMANO cadauno	3,00	1.400,00	4.200,00
7 020	Spostamento di gioco a molla esistente , compreso ripristino del terreno .	SOMMANO corpo	3,00	150,00	450,00
8 021	Fornitura e posa in opera di gioco a molla in polietilene , molla elicoidale di acciaio, piastra di raccordo antiscivolo, basamento in ferro zincato da cementare . Balloner ... ncata per assemblaggio e copertura con tappi in plastica .Struttura realizzata in conformità alle normative UNI EN 1176.	SOMMANO cadauno	5,00	450,00	2.250,00
9 030	Fornitura e posa in opera di attrezzatura ludica multifunzione di altezza inferiore a 1 mt. con struttura portante in profilati di alluminio verniciato averse 2 scivoli in poliet ... i fondazione o tassellature di fissaggio alla soletta , ripristino dell'area , smaltimento terra e materiali di risulta.	SOMMANO cadauno	2,00	4.700,00	9.400,00
10 045	Fornitura e posa in opera di torre con copertura e scala di risalita , con scivolo in polietilene h. min 1,40 , struttura portante in alluminio verniciato . Compreso idonei pinniti di fondazione o tassellato su area pavimentata esistente .	SOMMANO cadauno	1,00	3.200,00	3.200,00
11 046	Fornitura e posa di nr 1 scivolo , con accesso a scaletta , altezza massima di caduta (HIC) < 100 cm, eta' d' uso 2-6 anni strutturato con montanti fissati al terreno ed anche con ... a all'arrivo dello scivolo e alla base della scaletta , ripristino dell'area , smaltimento terra e materiali di risulta.	SOMMANO cadauno	1,00	1.800,00	1.800,00
12 050	Fornitura e posa in opera di atlatena a bilico in legno , completa di sistema di ammortizzazione a terra e idonei pinniti di fondazione . Compreso ripristino dell'area , smaltimento terra e materiali di risulta.	SOMMANO cadauno	1,00	900,00	900,00
13 052	Fornitura e posa in opera di giostra girevole composta da telaio in acciaio zincato verniciato a polveri , pianale in alluminio mandorlato spess. min 2mm. diametro 130 cm min. , parapetti curvi in acciaio .	SOMMANO cad.	1,00	1.900,00	1.900,00
14 066	Fornitura e posa in opera di arena in legno trattato per esterni sez min 90x90mm fissati con bulloneria in acciaio zincato . Le assi sono rialate a spigoli arrotondati , per il te ... attività didattica all'aria aperta , a tre file di panche , parapetti di protezione , dimensioni minime cm.500x250x155	SOMMANO cadauno	1,00	3.000,00	3.000,00
15 067	Fornitura e posa in opera di pedana in legno trattato per esterni rialzata in listoni , della superficie min. mq.12,00 da posizionare unitamente all'arena .	SOMMANO cadauno	1,00	800,00	800,00
16 068	Fornitura e posa in opera di piramide in corda altezza palo mt.2,50 .La struttura è sostenuta da un montante centrale in acciaio galvanizzato colorato diametro min. 15 cm. I cavi s ... metro min. 16 mm. di colori diversi . Al montante centrale sono ancorati almeno n.4 tiranti con connettori di alluminio	SOMMANO cadauno	1,00	800,00	800,00
A R I P O R T A R E					42.107,00

Belin

St

Num.Ord TARIFFA	INDICAZIONE DEI LAVORI E DELLE SOMMINISTRAZIONI	Quantità	I M P O R T I	
			unitario	TOTALE
	R I P O R T O			42.107,00
17	Fornitura e posa in opera di labirinto per giochi e attività didattiche all'aperto composto da minimo 13 pannelli in polietilene colori tenui, sorretti da montanti in legno dimensioni 90x90 mm, sollevati da terra e dotati di staffa in acciaio zincato, compreso idonei pilini in cls.	1,00	2.600,00	2.600,00
070	SOMMANO cadauno	1,00	3.000,00	3.000,00
18	Fornitura e posa in opera di percorso composto da tre assi leggermente inclinate e disposte lungo una linea spezzata. Le tre travi in legno cilindrico trattato in autoclave per es ... m , con spigoli arrotondati , posate ad un'altezza massima di cm.35 da terra. Lunghezza complessiva del percorso cm.900	1,00	800,00	800,00
072	SOMMANO cad.	1,00	800,00	800,00
19	Fornitura e posa in opera di casetta costituita da montanti in legno ancorati al terreno mediante staffe in acciaio zincato opportunamente annegate in pilini di fondazione ivi comp... o , giallo e verde , avente almeno due pannelli gioco e due sedute interne alla casetta . Dimensioni minime mt.1,30x1,30	2,00	1.600,00	3.200,00
089	SOMMANO cadauno	2,00	1.600,00	3.200,00
20	Fornitura e posa di panchina con seduta e spalliera, lungh min cm.190 in acciaio zincato e doghe in legno per esterni impregnate in autoclave. La posa dovrà avvenire compreso pli ... aggio di altezza adeguata in acciaio zincato Compreso ripristino dell'area , smaltimento terra e materiali di risulta.	2,00	250,00	500,00
091	SOMMANO cadauno	2,00	250,00	500,00
21	Fornitura di panchina per bambini con schienale e seduta in polietilene HD spess min.12 mm. a colore a scelta della D.L. e montanti in ferro zincato verniciato lunghezza minima mt.1,25	5,00	200,00	1.000,00
092	SOMMANO cadauno	5,00	200,00	1.000,00
22	Fornitura e posa in opera di tavolino in legno impregnato in autoclave per esterni e 2 panche con schienale per bambini dim. min tavolo cm 120 x 60	2,00	390,00	780,00
095	SOMMANO cadauno	2,00	390,00	780,00
23	Fornitura e posa in opera di recinzione in legno trattato per esterni , composta da montanti a sez quadra 9x9xh.150 cm. con testa smussata, posti ad interasse di 200 cm , tamponam ... a terra dei montanti avviene mediante apposite staffe in acciaio zincato a caldo . Altezza finitura fuori terra 90 cm.	32,00	74,00	2.368,00
103	SOMMANO ml	32,00	74,00	2.368,00
24	Fornitura e posa in opera di cancelletto ad un battente realizzato in legno trattato in autoclave per esterno composta da montanti a sez quadra 9x9 h. 150 cm con testa smussata , 1... i montanti avviene mediante apposite staffe in acciaio zincato a caldo . Larghezza cm.1100 circa h. fuori terra cm 90 .	2,00	250,00	500,00
104	SOMMANO cadauno	2,00	250,00	500,00
25	Fornitura e posa in opera di recinzione con paletti in ferro h. 1,80 mt, fissati con basamento in cls di idonee dimensioni ivi comprese e rete metallica plastificata h.1,50 mt.	70,00	36,00	2.520,00
120	SOMMANO m	70,00	36,00	2.520,00
26	Fornitura e posa in opera di cancelletto pedonale in ferro con rete plastificata dim. 1,10 , altezza 1,5 circa, piantane in ferro 8x8 fissate su idoneo basamento in cls compresso e completo di maniglia e chiavistello per chiusura con lucchetto.	1,00	450,00	450,00
122	SOMMANO cad.	1,00	450,00	450,00
27	Fornitura e posa in opera di cestini per raccolta rifiuti e dispenser sacchetti detezioni canine, completo di paletto per fissaggio con idoneo basamento in cls	2,00	150,00	300,00
123	SOMMANO cadauno	2,00	150,00	300,00
28	Fornitura e posa in opera di baionetta in legno trattato in autoclave per esterni con pannello "area Sgambamento cani" dimensioni mt.1,00x0,80 oppure 0,90x0,80 , a scelta della d.l.,avente pali dotati di staffe in acciaio zincato opportunamente annegate in pilini di cls di idonee dimensioni .	1,00	500,00	500,00
124	SOMMANO cadauno	1,00	500,00	500,00
29	Fornitura e posa in opera di carrello in PVC o similari dim. 30x40 con regolamentazione utilizzo area, su fac-simile esistente.	1,00	40,00	40,00
125	SOMMANO cadauno	1,00	40,00	40,00
30	Rimozione e smaltimento di dondolo a bilico compreso fondazione e ripristino del terreno	1,00	70,00	70,00
206	SOMMANO cad.	1,00	70,00	70,00
31	Rimozione e smaltimento di scivolo con torretta e scaletta in legno	1,00	180,00	180,00
210	SOMMANO cadauno	1,00	180,00	180,00
32	Rimozione e smaltimento di giostra girevole, compreso fondazioni e ripristino del terreno			
	A R I P O R T A R E			60.915,00

COMMITTENTE: COMUNE DI PAVIA
 STATO FINALE DEI LAVORI

40003

Luceri AS

Num Ord TARIFFA	INDICAZIONE DEI LAVORI E DELLE SOMMINISTRAZIONI	Quantità	I M P O R T I	
			unitario	TOTALE
	R I P O R T O			60.915,00
212		2,00	120,00	240,00
33	Rimozione e smaltimento di pavimentazione in gomma antitrauma			
215		80,00	12,00	960,00
34	Rimozione e smaltimento di panchina in legno , compreso fondazioni e ripristino del terreno .			
220		3,00	50,00	150,00
35	Fornitura e posa in opera di pavimentazione antitrauma in piastrelle di gomma di granuli colorati cm 50x50 spess. mm.45 assemblate mediante fissaggio a spinotti dentellati ed incollaggio alla sottostante soletta opportunamente preparata .			
259		80,00	43,00	3.440,00
36	Spostamento di panchina in legno compreso ripristino del terreno e rifacimento della fondazione ove occorre			
342		3,00	90,00	270,00
37	Applicazione a due mani di imprimitura con vernice sintetica per legno previa carteggiatura e preparazione del fondo			
345	ivi compresa di panchine in legno	72,00	80,00	5.760,00
38	Applicazione di due mani di imprimitura con vernice sintetica per legno previa carteggiatura e preparazione del fondo			
346	ivi compresa, di n.3 pali in legno per trazioni , compreso la sostituzione dei 3 calotte in pvc per montanti diametro cm. 15	1,00	120,00	120,00
39	Fornitura e posa in opera di steccato in legno trattato in autoclave per esterni , con montanti h. 950/1050 mm. e traversa superiore diam. 100 mm., traversa centrale diam 80 mm., ... terreno e colletti di fissaggio del palo superiore al montante con relative bullonerie , anch'essi di acciaio zincato .			
NP01		152,00	82,50	12.540,00
40	Applicazione di 2 mani di finitura anti UV colore verde (RAL6024) su panchine esistenti , previa carteggiatura da computarsi a parte e contabilizzata a panchina .			
NP02		74,00	62,00	4.588,00
41	Fornitura e posa in opera di doga in legno impregnato in autoclave dim. 190 cm. x 9 cm., spessore 4,5 cm. con sinussature laterali, bulloneria in acciaio zincato, compreso rimozione e smaltimento della doga esistente			
NP03		55,00	33,00	1.815,00
42	Sostituzione di serratura su cancello avente scatola in acciaio con rivestimento in zinco, frontale in acciaio con rivestimento in zinco ,catenaccio in acciaio ,completa di cilindro e viti di fissaggio			
NP04		4,00	72,60	290,40
43	Fornitura e posa in opera di cordolo antitrauma a rampa colore verde dim. 500x250 cm. Spess. 30mm. - 0 mm.			
NP05		4,50	60,00	270,00
44	Fornitura e stesa di mista naturale di ghiaia e sabbia di cava locale per sottofondi e riempimenti			
NP06		2,00	22,00	44,00
	Parziale LAVORI A MISURA euro			91.402,40
	RIBASSO del 24,25% da considerare su euro			91.402,40
	T O T A L E euro			91.402,40
	A R I P O R T A R E			

COMMITTENTE: COMUNE DI PAVIA
 STATO FINALE DEI LAVORI

Elvira

St

Num.Ord. TARIFFA	INDICAZIONE DEI LAVORI E DELLE SOMMINISTRAZIONI	IMPORTI TOTALE
	RIEPILOGO FINALE	
	<i>Importo TOTALE dei Lavori appaltati - - euro</i>	91.402,40
	<i>Importo dei Lavori per la Sicurezza su cui NON applicare il Ribasso euro</i>	2.589,00
	<i>Percentuale dei Lavori relativi alla Sicurezza NON soggetti a Ribasso</i>	2,832529562%
	LAVORI A MISURA euro	91.402,40
	<i>L'importo da considerare per il RIBASSO è di euro 91.402,40 al quale va detratta la quota di euro 2.589,00 relativa alla Sicurezza NON</i>	
	<i>soggetta a RIBASSO e quindi si ha:</i>	-21.537,25
	<i>RIBASSO del 24,25% da applicare su euro 88.813,40 = euro</i>	
	PER LAVORI A MISURA euro	69.865,15
	TOTALE euro	69.865,15
	A RIPORTARE	
	<p>MEDITERRANEA Società agricola S.r.l. Via Dante Alighieri, 30 95069 CITTÀ DELLA PACE (CT) C.F. e P.I. e VA: 03665200706*</p>	

COMMITTENTE: COMUNE DI PAVIA
 STATO FINALE DEI LAVORI

Scias

ff



VSG ITALIA S.R.L.

Via Pasubio 13, 36035

Marano Vicentino (VI)

C.F. P. iva 03716200245

TEL. +39 331 2136890

+39 346 3547314

Email vsqitalia@virgilio.it

Spett. MEDITERRANEA Società agricola Srl

Sede legale: Via Dante Alighieri 38, 35013 Cittadella (PD)

P.IVA/C.F. 03882040284

Deposito centrale: S.S. Valsugana,47 -35010

San Giorgio in bosco, loc. Paviola

Tel. 049-9390022 Fax 049-9390023

Cell. 335-7083680

Marano Vicentino 20/07/2019

(totale pagine 25)

OGGETTO: Rilascio di ATTESTAZIONE DI CONFORMITA'

GIOCHI "EN 1176/2017" FORNITI AL COMUNE DI PAVIA



ATTESTATO DI COMPETENZA

L'Organismo di Certificazione TÜV Rheinland Group

attesta, in accordo alle procedure TÜV Rheinland Group, che il Signor

Busellato Giorgio

ha partecipato al corso di formazione

“La sicurezza dei parchi gioco: costruzione, installazione, manutenzione ed ispezione dell'area gioco“ sulla base della norma europea EN 1176 Parti 1-7.”

tenutosi a Pove del Grappa (VI), presso la sede del TÜV Rheinland Italia in data 22-23-24 Luglio 2009 e ha superato l'esame attestando le Sue competenze di esperto di settore.

Il seminario ha verificato la capacità della partecipante di analizzare, interpretare e svolgere attività pratiche sulla base delle seguenti norme:

EN 1176 Parte 1/ 2008 Requisiti generali di sicurezza e metodi di prova
EN 1176 Parte 2/ 2008 Requisiti aggiuntivi specifici di sicurezza e metodi di prova per le altalene
EN 1176 Parte 3/ 2008 Requisiti aggiuntivi specifici di sicurezza e metodi di prova per gli scivoli
EN 1176 Parte 4/ 2008 Requisiti aggiuntivi specifici di sicurezza e metodi di prova per le funivie
EN 1176 Parte 5/ 2008 Requisiti aggiuntivi specifici di sicurezza e metodi di prova per le giostre
EN 1176 Parte 6/ 2008 Requisiti aggiuntivi specifici di sicurezza e metodi di prova per le attrezzature oscillanti
EN 1176 Parte 7/ 2008 Attrezzature per aree gioco. Guida all'installazione, ispezione, manutenzione ed utilizzo

Milano, li 31/07/2009



Ernesto Collino
TÜV Rheinland Group

Il presente certificato è da ritenersi valido fino a cambiamento normativo



Italia

ZERTIFIKAT ◆ CERTIFICATE ◆ 認証証書 ◆ CERTIFICADO ◆ CERTIFICAT

ATTESTATO DI COMPETENZA

Con il presente si attesta che

GIORGIO BUSELLATO

ha frequentato e superato l'esame finale del corso

La sicurezza dei parchi gioco: corso per l'interpretazione della norma europea EN 1176

Normativa di riferimento:
EN 1176:2017

Docente: Ernesto Collino
Località: Marano Vicentino
Data: 23-25/10/2018
Durata in aula: 24 ore

*Ai partecipanti è stata consegnata una copia
della dispensa utilizzata durante il corso*

N° Att.: **RH010010014709**
Luogo: **Casalecchio di Reno (BO)**
Data: **26 ottobre 2018**

Cristina Brodo
Responsabile del Corso



ATTESTAZIONE DI CONFORMITA'

Il sottoscritto Busellato Giorgio in qualità di legale rappresentante VSG ITALIA SRL
nato Valdagno il 17/03/1963, in possesso di attestato di competenza
Tuv ID1000101762 Tuv RH010010014709

“ATTESTA”

Che i giochi sotto elencati Rispondono, e sono costruiti in ottemperanza alla normativa
EN 1176 /1 2017 e parti successive.

PARCO via Asinelli



N° 1 pz ALTALENA DOPPIA PER PICCOLI IN ALLUMINIO COD. VSG AP 2A



N° 1 pz TORRE DOBLE SCALA SCIVOLO h.145 COD. VSG C 1T T1 A0 G2

PARCO via Gerla

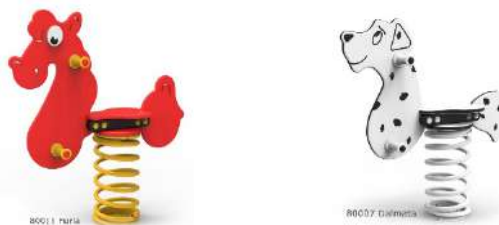

N° 2 FIGURE GIOCO A MOLLA SINGOLA
Furia 80011, Dalmata 80007.



N° 1 pz ALTALENA DOPPIA PER PICCOLI IN ALLUMINIO COD. VSG AP 2A



N° 1 pz 2 TORRI SCALA 2 SCIVOLI h.95 COD. VSG B 2T T1 P2 A5 A6 G2 (2)



N° 1 pz ALTALENA DOPPIA PER GRANDI IN ALLUMINIO COD. VSG AG 2

PARCO via Isola Verde e Sgam. Cani



N° 1 pz ALTALENA DOPPIA PER GRANDI IN ALLUMINIO COD. VSG AG 2



N° 1 pz 2 TORRI SCALA 2 SCIVOLI h.95 COD. VSG B 2T T1 P2 A5 A6 G2 (2)



N° 1 pz ALTALENA DOPPIA PER PICCOLI IN ALLUMINIO COD. VSG AP 2°

Scuola infanzia e Asilo Negri

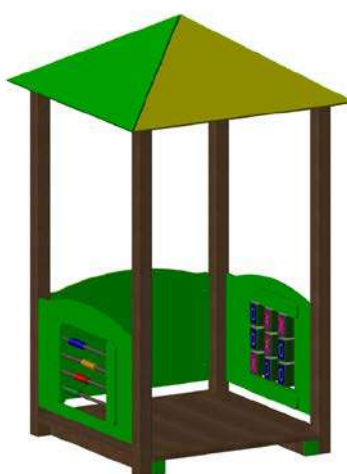

N° 1 pz CASETTA LEGNO COD. VSG W 1T T1



N° 1 pz PANNELLI GIOCO LABIRINTO COD. VSG PG 1



N° 3 FIGURE GIOCO A MOLLA SINGOLA
RANA 10105, IPPOPOTAMO 10106, GALLINA 10401

Parco Giochi via Cagnoni



N° 1 pz ALTALENA DOPPIA PER GRANDI IN PINO LAMELLARE COD. VSG W AG 2





Italia

Attestation of Conformity

No.: VA_MES 13 09 021

Holder of Attestation : VSG Italia Srl
Via Pasubio 13
36035 Marano vicentino (VI)

Product: Combination playing construction
(Towers)

Model(s): VSG.SM.B; VSG.MT.B; VSG.MT.C;
VSG.B 1T, T0, A0; VSG.C 1T, T0, A0;
VSG.BC 2T, T0, A0, P1; VSG BC 2TU, T1, A0, A4;
VSG BC 2TU, T0, A6, G3, G9;
VSG BC 2TU, T0, G2, A3, G3;
VSG BC 3T, T1(3), A0(1), G2(3), P0(2);
VSG BC 4TU, T0, A0, A4 G2;
VSG BC 4T, T1(4), A0, A6, G2(3).
Legend: VSG is manufacturer.
A, B, C o D is tower height: A= 45 cm, B= 95 cm, C= 145 cm, D= 190 cm.
1T = One tower, 2T = Two towers, 3T = Three towers,
4T = Four towers. U = Near towers (applicable only for 2 and 4 towers).

Tested acc. to: EN 1176-1:2008; EN 1176-3:2008

Test report no.: MEC 13014.00

Factory inspection not required and not performed

Remarks:

Products tested had no change in design, materials, components or processing according to license holder declaration. This Attestation refers to the tested samples described in the Test report above mentioned.

The series production is not subject to a control and is not part of this document.

In case of any changes this attestation will expire and products may require repetition of some tests in order to retain the approval.

This attestation doesn't allow the use of TÜV-SÜD mark.

Scarmagno (TO)
Date: 2013-09-20

Nicola Berruti
TÜV Italia PS-CPS/COM Div. Manager



TÜV Italia PS-CPS/COM is accredited / recognised
by National and International Bodies.
For details see <http://www.tuv.it>

*TÜV Italia PS-CPS/COM è accreditato / riconosciuto
da Enti Nazionali ed Internazionali.
Dettagli nel sito <http://www.tuv.it>*

7 RISULTATI DELLE PROVE E/O MISURE

TEST AND/OR MEASUREMENT RESULTS

7.1 Ispezioni in accordo EN 1176:2008

EN 1176:2008 inspection

Ispezioni eseguite il 19 febbraio 2013 ed i giorni 13 e 14 maggio 2013.

Segue l'elenco ed i dati delle strutture analizzate che hanno riportato esito positivo in seguito o all'analisi dal vivo o per mezzo della sola analisi documentale.

Torri

Legenda

Dove:

VSG Identifica l'azienda

A, B, C o D Identifica l'altezza delle torrette

A= 45 cm

B= 95 cm

C= 145 cm

D= 190 cm

1T Una torretta

2T Due torrette

3T Tre torrette

4T Quattro torrette

U Torrette Unite (applicabile solo per 2 e 4 torrette)

Form: ITA_F_09.01 (Rev.17 August 29, 2013)

Test report n.: MEC 13010.00
Revision: Bozza
Document name: MEC 13010.00.doc

Project manager:
P. Bertotti
Issue date: 19/09/2013

Phone: +39 0125 636911
Fax: +39 0125 636999
Paolo.Bertotti@tuv.it

TÜV Italia SRL
Divisione PS-CPS/COM
Via Montalenghe 8
I-10010 Scarmagno TO Italy

Opzioni:

Tetti

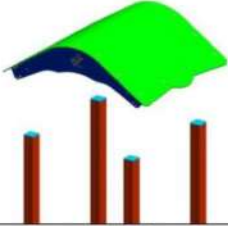
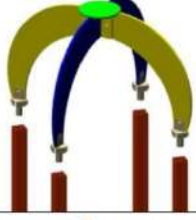
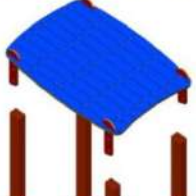
Immagine	Codice	Descrizione
	T0	Senza tetto
	T1	Tetto curvo
	T2	Tetto Impera
	T3	Tetto una falda

Form: ITA_F_09.01 (Rev.17 August 29, 2013)

Test report n.: MEC 13010.00
 Revision: Bozza
 Document name: MEC 13010.00.doc

Project manager:
 P. Bertotti
 Issue date: 19/09/2013

Phone: +39 0125 636911
 Fax: +39 0125 636999
 Paolo.Bertotti@tuv.it

TUV Italia SRL
 Divisione PS-CPS/COM
 Via Montalenghe 8
 I-10010 Scarmagno TO Italy







Italia

TÜV Italia PS-CPS/COM is accredited / recognised by National and International Bodies. For details see <http://www.tuv.it>

TÜV Italia PS-CPS/COM è accreditato / riconosciuto da Enti Nazionali ed Internazionali. Dettagli nel sito <http://www.tuv.it>

Accessi

	A0	Scala
	A1	Risalita
	A2	Risalita curva
	A3	Salita coriandolo
	A4	Risalita poly

Form: ITA_F_09.01 (Rev.17 August 29, 2013)

Test report n.: MEC 13010.00
 Revision: Bozza
 Document name: MEC 13010.00.doc

Project manager:
 P. Bertotti
 Issue date: 19/09/2013

Phone: +39 0125 636911
 Fax: +39 0125 636999
 Paolo.Bertotti@tuv.it



TÜV Italia SRL
 Divisione PS-CPS/COM
 Via Montalenghe 8
 I-10010 Scarmagno TO Italy



Italia

TÜV Italia PS-CPS/COM is accredited / recognised by National and International Bodies. For details see <http://www.tuv.it>

TÜV Italia PS-CPS/COM è accreditato / riconosciuto da Enti Nazionali ed Internazionali. Dettagli nel sito <http://www.tuv.it>

	<p>A5</p>	<p>Risalita climbing</p>
	<p>A6</p>	<p>Sartia</p>

Form: ITA_F_09.01 (Rev.17 August 29, 2013)

Test report n.: MEC 13010.00
 Revision: Bozza
 Document name: MEC 13010.00.doc

Project manager:
 P. Bertotti
 Issue date: 19/09/2013

Phone: +39 0125 636911
 Fax: +39 0125 636999
 Paolo.Bertotti@tuv.it

TÜV Italia SRL
 Divisione PS-CPS/COM
 Via Montalenghe 8
 I-10010 Scarmagno TO Italy







Italia

TÜV Italia PS-CPS/COM is accredited / recognised by National and International Bodies. For details see <http://www.tuv.it>

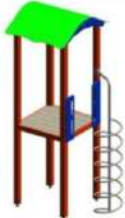
TÜV Italia PS-CPS/COM è accreditato / riconosciuto da Enti Nazionali ed Internazionali. Dettagli nel sito <http://www.tuv.it>

Elementi gioco

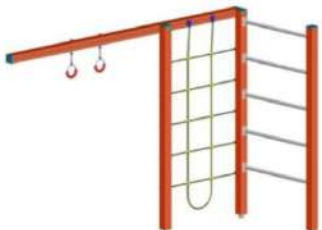
	G0	Spirale inox
	G1	Pertica da pompieri
	G2	Scivolo Mobiespans
	G3	Sliding pool
	G4	Palestra I

Form: ITA_F_09.01 (Rev.17 August 29, 2013)

Test report n.: MEC 13010.00
 Revision: Bozza
 Document name: MEC 13010.00.doc

Project manager:
 P. Bertotti
 Issue date: 19/09/2013

Phone: +39 0125 636911
 Fax: +39 0125 636999
 Paolo.Bertotti@tuv.it

TÜV Italia SRL
 Divisione PS-CPS/COM
 Via Montalenghe 8
 I-10010 Scarmagno TO Italy



TUV Italia PS-CPS/COM is accredited / recognised by National and International Bodies. For details see <http://www.tuv.it>.

TUV Italia PS-CPS/COM è accreditato / riconosciuto da Enti Nazionali ed Internazionali. Dettagli nel sito <http://www.tuv.it>

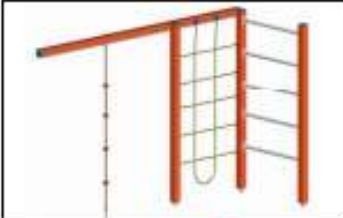
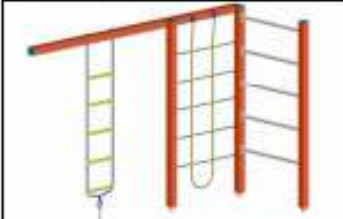
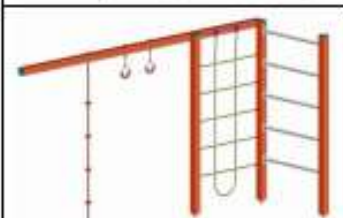
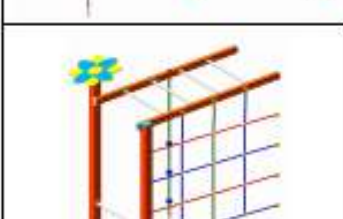
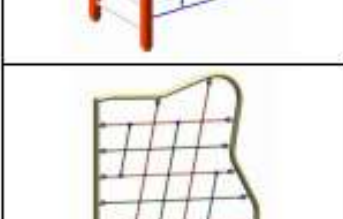
	G5	Palestra 2
	G6	Palestra 3
	G7	Palestra 4
	G8	Palestra 5
	G9	Palestra Impera

Form: ITA_F_09.01 (Rev.17 August 29, 2013)

Test report n.: MEC 13010/00
Revision: Bozza
Document name: MEC 13010/00.doc

Project manager:
P. Bertotti
Issue date: 19/09/2013

Phone: +39 0125 636911
Fax: +39 0125 636999
Paolo.Bertotti@tuv.it

TUV Italia SRL
Divisione PS-CPS/COM
Via Montalenghe 8
I-10010 Scarmagno TO Italy



Italia

TUV Italia PS-CPS/COM is accredited / recognised by National and International Bodies. For details see <http://www.tuv.it>

TUV Italia PS-CPS/COM è accreditato / riconosciuto da Enti Nazionali ed Internazionali. Dettagli nel sito <http://www.tuv.it>

	<p>G10</p>	<p>kit Altalena</p>
---	------------	---------------------

Ponti (Non disponibili per la serie monotorre, twin e quadrifoglio super)

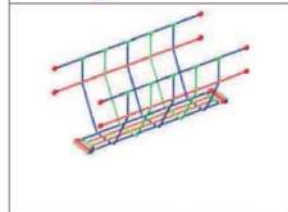
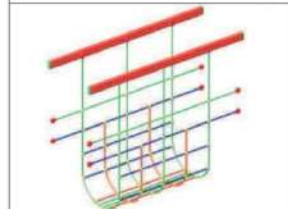
	<p>P0</p>	<p>Ponte rigido</p>
	<p>P2</p>	<p>Ponte in corda tibetano</p>
	<p>P3</p>	<p>Ponte in corda imalaiano</p>

Form: ITA_F_09.01 (Rev.17 August 29, 2013)

Test report n.: MEC 13010.00
 Revision: Bozza
 Document name: MEC 13010.00.doc

Project manager:
 P. Bertotti
 Issue date: 19/09/2013

Phone: +39 0125 636911
 Fax: +39 0125 636999
 Paolo.Bertotti@tuv.it

TUV Italia SRL
 Divisione PS-CPS/COM
 Via Montalenghe 8
 I-10010 Scarmagno TO Italy



Italia

Attestation of Conformity

No.: VA_MES 13 09 020

Holder of Attestation : VSG Italia Srl
Via Pasubio 13
36035 Marano vicentino (VI)

Product: Swings

Model(s): VSG ANI A, VSG AP2A, VSG AM2 A, VSG AG2.

Tested acc. to: EN 1176-1:2008; EN 1176-2:2008

Test report no.: MEC 13012.00

Factory Inspection not required and not performed

Remarks:

Products tested had no change in design, materials, components or processing according to license holder declaration. This Attestation refers to the tested samples described in the Test report above mentioned.

The series production is not subject to a control and is not part of this document.

In case of any changes this attestation will expire and products may require repetition of some tests in order to retain the approval.

This attestation doesn't allow the use of TÜV-SÜD mark.

Scarmagno (TO)

Date: 2013-09-20



Nicola Berruti

TÜV Italia PS-CPS/COM Div. Manager



Italia

Attestation of Conformity

No.: VA_MES 13 12 056

Holder of Attestation : VSG Italia Srl
Via Pasubio 13
36035 Marano vicentino (VI)

Product: Swings

Model(s): VSG WANI A, VSG WAP2A, VSG WAM2 A, VSG WAG2

Tested acc. to: EN 1176-1:2008; EN 1176-2:2008

Test report no.: MEC 13169.00

Factory Inspection not required and not performed

Remarks:

Products tested had no change in design, materials, components or processing according to license holder declaration. This Attestation refers to the tested samples described in the Test report above mentioned.

The series production is not subject to a control and is not part of this document.

In case of any changes this attestation will expire and products may require repetition of some tests in order to retain the approval.

This attestation doesn't allow the use of TÜV-SÜD mark.

Scarmagno (TO)
Date: 2013-12-02



Nicola Berruti
TÜV Italia PS-CPS/COM Div. Manager



Italia

Attestation of Conformity

No.: VA_MES 13 09 018

Holder of Attestation : VSG Italia Srl
Via Pasubio 13
36035 Marano vicentino (VI)

Product: Combination playing construction
(Various games)

Model(s): VSG TR FR, VSG SAB 18, VSG SAB 20,
VSG SAB 20 CS, VSG CL 190, VSG CP 150 A,
VSG P TRIS, VSG PL 1F, VSG PMS 1F, VSG PG I,

Tested acc. to: EN 1176-1:2008

Test report no.: MEC 13010.00

Factory Inspection not required and not performed

Remarks:

Products tested had no change in design, materials, components or processing according to license holder declaration. This Attestation refers to the tested samples described in the Test report above mentioned.

The series production is not subject to a control and is not part of this document.

In case of any changes this attestation will expire and products may require repetition of some tests in order to retain the approval.

This attestation doesn't allow the use of TÜV-SÜD mark.

Scarmagno (TO)
Date: 2013-09-20



Nicola Berruti
TÜV Italia PS-CPS/COM Div. Manager



Italia

Attestation of Conformity

No.: VA_MES 13 09 020

Holder of Attestation : VSG Italia Srl
Via Pasubio 13
36035 Marano vicentino (VI)

Product: Swings

Model(s): VSG ANI A, VSG AP2A, VSG AM2 A, VSG AG2.

Tested acc. to: EN 1176-1:2008; EN 1176-2:2008

Test report no.: MEC 13012.00

Factory Inspection not required and not performed

Remarks:

Products tested had no change in design, materials, components or processing according to license holder declaration. This Attestation refers to the tested samples described in the Test report above mentioned.

The series production is not subject to a control and is not part of this document.

In case of any changes this attestation will expire and products may require repetition of some tests in order to retain the approval.

This attestation doesn't allow the use of TÜV-SÜD mark.

Scarmagno (TO)

Date: 2013-09-20



Nicola Berruti

TÜV Italia PS-CPS/COM Div. Manager



C E R T I F I C A T E

TYPE APPROVAL

Certificato No. 15-MEC-0200005-TIC/03
Certificate No.

SI CERTIFICA IL PRODOTTO
WE HEREBY CERTIFY THE PRODUCT

Giochi a molla

MODELLI
MODELS

Cavallo PB codice 10100, Foca codice 10101, Cane codice 10102, Oca codice 10103, Rana codice 10106, Auto DP codice 10200, Tartaruga DP codice 10201, Pick Up DP codice 10202, Ciuchino SG codice 10300, Papera SG codice 10301, Pony codice 10400, Gallina codice 10401, Gatto codice 10402, Topo codice 10403, Banana R codice 10500, Banana B codice 10501, Banana V codice 10502, Cavallone PB codice 80005, Gallona PB codice 80006, Dalmata PB SDW codice 80007, Moto PB SDW codice 80008, Pesce PB SDW codice 80009, Furia codice 80010, Mustang codice 80011, Otello codice 80012, Paperina codice 80013, Pio Pio codice 80014, Auto 2P SDW codice 80100, Rana 2P SDW codice 80101, Pandy DP codice 80102, Lele DP codice 80103, Jeep DP codice 80104, Dolly DP codice 80105, Cavallone Tandem codice 80202, Dalmata Tandem SDW codice 80203, Quadrifoglio 4P Small codice 80300, Quadrifoglio 4P Large SDW codice 80301

Produttore: **Kramer & Co S.r.l.**
Manufacturer: **Via ai Laghi 56/A**
36056 Tezze sul Brenta VI - ITALY

RISULTANO CONFORMI ALLE NORME
ARE IN COMPLIANCE WITH THE STANDARDS

EN 1176-1:2017 / EN 1176-6:2017

A SEGUITO DELL'ISPEZIONE AVVENUTA IN
AS RESULT OF INSPECTION IN

In data: **21/03/2019**
Dated:

REPORT N.: RC-0218-VIF-TIC-IC-0200005-15

Note: In seguito all'installazione, il gestore dell'area parco giochi resta l'unico responsabile del mantenimento dell'idoneità all'esercizio delle attrezzature presenti. In nessun caso TÜV INTERCERT è tenuta a rispondere di eventuali danni risultanti da cattiva manutenzione o improprio utilizzo delle stesse. L'attestazione è emessa a seguito di esame ispettivo e si basa sullo stato delle attrezzature al momento dell'ispezione.
After the installation, the operator of the playground remains solely responsible for maintaining the suitability for the performance of equipment present. In no event TÜV INTERCERT held liable for damages resulting from poor maintenance or improper use of such information. The certificate is issued after inspection and examination is based on the state of the equipment at the time of the inspection.



Reggio Emilia, 26.03.2019

Dipl. Ing. F. Sergizzarea

TÜV INTERCERT Certification Body

TÜV INTERCERT S.r.l. - Group of TÜV Saarland - Via Cecati 1/1 - 42123 Reggio Emilia ITALY
www.tuvincert.it



CERTIFICATE TYPE APPROVAL

Certificato No. 15-MEC-0200005-TIC/03
Certificate No.

IDENTIFICAZIONE CARATTERISTICHE MODELLI
IDENTIFICATION OF MODEL CHARACTERISTICS

CARATTERISTICA / FEATURE	MODELLI / MODELS
Gioco con molla piccola e staffa di fondazione per terreno / <i>Playground equipment with small spring and foundation bracket for ground</i>	10100 – 10101 – 10102 – 10103 – 10106 – 10200 – 10201 – 10202 – 10400 – 10401 – 10402 – 10403 – 10500 – 10501 – 10502 – 80005 – 80006 – 80007 – 80008 – 80009 – 80010 – 80011 – 80012 – 80013 – 80014 – 80100 – 80101 – 80102 – 80103 – 80104 – 80105
Gioco con molla grande e staffa di fondazione per terreno / <i>Playground equipment with large spring and foundation bracket for ground</i>	10100 – 10101 – 10102 – 10103 – 10106 – 10200 – 10201 – 10202 – 10300 – 10301 – 80007 – 80008 – 80009 – 80010 – 80011 – 80012 – 80013 – 80100 – 80101 – 80102 – 80103 – 80104 – 80105 – 80202 – 80203 – 80300 – 80301
Gioco con molla piccola e staffa da tassellare / <i>Playground equipment with small spring and bracket to be tessellated</i>	10100 – 10101 – 10102 – 10103 – 10106 – 10200 – 10201 – 10202 – 10400 – 10401 – 10402 – 10403 – 10500 – 10501 – 10502 – 80005 – 80006 – 80007 – 80008 – 80009 – 80010 – 80011 – 80012 – 80013 – 80014 – 80100 – 80101 – 80102 – 80103 – 80104 – 80105
Gioco con molla grande e staffa da tassellare / <i>Playground equipment with large spring and bracket to be tessellated</i>	10100 – 10101 – 10102 – 10103 – 10106 – 10200 – 10201 – 10202 – 10300 – 10301 – 80007 – 80008 – 80009 – 80010 – 80011 – 80012 – 80013 – 80100 – 80101 – 80102 – 80103 – 80104 – 80105 – 80202 – 80203 – 80300 – 80301
Gioco con aggiunta di schienale / <i>Addition of backrest</i>	80102 – 80103 – 80104 – 80105

Note: In seguito all'installazione, il gestore dell'area parco giochi resta l'unico responsabile del mantenimento dell'idoneità all'esercizio delle attrezzature presenti. In nessun caso TÜV INTERCERT è tenuta a rispondere di eventuali danni risultanti da cattiva manutenzione o improprio utilizzo delle stesse. L'attestazione è emessa a seguito di esame ispettivo e si basa sullo stato delle attrezzature al momento dell'ispezione.

After the installation, the operator of the playground remains solely responsible for maintaining the suitability for the performance of equipment present. In no event TÜV INTERCERT held liable for damages resulting from poor maintenance or improper use of such information. The certificate is issued after inspection and examination is based on the state of the equipment at the time of the inspection.

Reggio Emilia, 26.03.2019

Dipl. Ing. F. Sergizzarea

TÜV INTERCERT Certification Body



TÜV INTERCERT S.r.l. • Group of TÜV Saarland • Via Cecati 1/1 • 42123 Reggio Emilia ITALY
www.tuvintercert.it



Pavimentazione antitrauma

Formato 50 x 100 cm

Spessore 40 mm

Dimensioni e pesi:

Formato 50 x 100 cm (tolleranze materiale 1%)

Spessore 40 mm (tolleranze materiale 5%)

Peso 24 kg/mq

Colori disponibili:

Rosso, verde.

Varianti:

Disponibile con o senza spinotti di fissaggio

Spinotti di fissaggio nr necessari. 12/mq (optional)

Descrizione:

Lastra antitrauma realizzata mediante lo stampaggio a caldo di granuli in gomma riciclata SBR di provenienza garantita e legante poliuretano mono componente, coloranti ed additivi. I granuli di gomma riciclata hanno una granulometria costante compresa Tra 1 e 5 mm di diametro e rendono la lastra di pavimentazione drenante.

La lastra è provvista di smussi obliqui a discesa da 5x5 mm lungo tutto il perimetro che ricreano l'effetto piastrella. La densità del prodotto è di indicativamente di 1 Kg/dm³.

La superficie superiore è realizzata con finitura liscia.

La superficie inferiore presenta degli incavi.

Certificazioni e qualità:

Tutta la linea di prodotti è realizzata mediante un processo produttivo controllato. Materie prime e prodotti finiti sono controllati ed i lotti produttivi sono registrati al fine della tracciabilità dei prodotti sul mercato. Le prestazioni di elasticità e le proprietà antitrauma sono certificate TÜV. EN 1176/2017 HIC certificato 1,50 m di altezza

CERTIFICATE of Conformity



Certificate No.: MK 69262194 0001

Test Report No.: 28249044 002

Certificate Holder: VSG ITALIA SRL
Via Pasubio 13,
36035 Marano Vicentino
Italy

Manufacturer: ---

Product: Rubber tiles

Identification: Type designation: Critical fall height: Thickness:

500x500/30mm	1,0m	30mm
500x500/40mm	1,5m	40mm
500x500/45mm	1,6m	45mm
500x500/50mm	1,7m	50mm
500x500/60mm	1,9m	60mm
500x500/70mm	2,1m	70mm
500x500/80mm	2,4m	80mm

Size: 500x500mm
Material: recycled SBR rubber, PU binder, colorant

Tested according to: EN 1177:2018

This certificate refers to the above mentioned product. This is to certify that the test sample is in conformity with the requirements stated above. This certificate does not imply assessment of the series-production of the product and does not permit the use of a TÜV Rheinland mark of conformity.

Date of Issue:

Budapest, 2019.09.11



TÜV Rheinland InterCert Kft. – Product Certification Body — H-1132 Budapest, Váci út 48/A-B — www.tuv.com
IT_07-D-Pe_4_0

CERTIFICATE of Conformity



Registration No.: AK 60083365 0001

Report No.: 28105546 001

Holder: **PM Modifiche S.r.l.**
Strada Sette Case 65
36031 Bassano del Grappa VI
Italia

Product: **Playground Equipment**
(Rocking Equipments)

Identification:	Code	Name	Nr. users	Type	Free fall height
	MF DB2	Two places	2	1	1000 mm
	MF DB2M	Two places, 2 springs	2	1	1000 mm

Tested acc. to: EN 1176-1:2008
EN 1176-6:2008

The certificate of conformity refers to the above mentioned product. This is to certify that the specimen is in conformity with the assessment requirement mentioned above. This certificate does not imply assessment of the production of the product and does not permit the use of a TÜV Rheinland mark of conformity.

Date 18.04.2013

Certification Body



TÜV Rheinland LGA Products GmbH - Tillystraße 2 - 90431 Nürnberg



C E R T I F I C A T E

TYPE APPROVAL

Certificato No. 20-PEM-0200006-TIC-02
Certificate No.

SI CERTIFICA IL PRODOTTO
WE HEREBY CERTIFY THE PRODUCT

Attrezzature per parchi gioco – Linea Statici

MODELLI
MODELS

Dettaglio nel verso del certificato / Details in the back side

Produttore: **GREEN ARREDA S.r.l.**
Manufacturer: **Piazza della Concordia 3
66054 Vasto CH - ITALIA**

RISULTA CONFORME ALLE NORME
IS IN COMPLIANCE WITH THE STANDARD

UNI EN 1176-1: 2018

A SEGUITO DELL'ISPEZIONE AVVENUTA IN
AS RESULT OF INSPECTION IN

Contrada Pagliarelli 44 - 66054 Vasto CH - ITALIA

In data: **24/12/2019** Scadenza: **07/01/2023**
Dated: Expiry date:

REPORT No. RC-0919-VIF-TIC-IC-0200006-16/01

Note: Il gestore dell'area parco giochi resta l'unico responsabile del mantenimento dell'idoneità all'esercizio delle attrezzature presenti. In nessun caso TÜV INTERCERT è tenuta a rispondere di eventuali danni risultanti da cattiva manutenzione o improprio utilizzo delle stesse. L'attestazione è emessa a seguito di esame ispettivo e si basa sullo stato delle attrezzature al momento dell'ispezione.
The operator of the playground remains solely responsible for maintaining the suitability for the performance of equipment present. In no event TÜV INTERCERT held liable for damages resulting from poor maintenance or improper use of such information. The certificate is issued after inspection and examination is based on the state of the equipment at the time of the inspection.



Reggio Emilia, 08.01.2020

Dipl. Ing. Feridoon Sergizzarea

TÜV INTERCERT Certification Body

TABELLA CODICI E MODELLI RELATIVI AL CERTIFICATO NR. **20-PEM-0200006-TIC-02**

CODES AND MODELS RELATED TO CERTIFICATE NR. **20-PEM-0200006-TIC-02**

Codice prodotto	Nome commerciale	Materiale struttura	Età d'uso consigliata	HIC
P050L	PALESTRA KUBIX	legno	4-12 anni	180 cm
P050A		alluminio	4-12 anni	180 cm
P050R		plastica riciclata	4-12 anni	180 cm
P100L	SARTIA	legno	4-12 anni	148 cm
P100A		alluminio	4-12 anni	148 cm
P100R		plastica riciclata	4-12 anni	148 cm
P150L	PALESTRA ANGOLARE	legno	4-12 anni	172 cm
P150A		alluminio	4-12 anni	172 cm
P150R		plastica riciclata	4-12 anni	172 cm
P200L	SCALATA	legno	7-14 anni	225 cm
P200A		alluminio	7-14 anni	225 cm
P200R		plastica riciclata	7-14 anni	225 cm
P250L	PALESTRA BIG	legno	7-14 anni	249 cm
P250A		alluminio	7-14 anni	249 cm
P250R		plastica riciclata	7-14 anni	249 cm
P300L	PALESTRA TRIANGOLARE	legno	7-14 anni	229 cm
P300A		alluminio	7-14 anni	229 cm
P300R		plastica riciclata	7-14 anni	229 cm
P350L	PALESTRA SOSPESA	legno	7-14 anni	249 cm
P350A		alluminio	7-14 anni	249 cm
P350R		plastica riciclata	7-14 anni	249 cm
P400L	PALESTRA ESAGONALE	legno	7-14 anni	229 cm
P400A		alluminio	7-14 anni	229 cm
P400R		plastica riciclata	7-14 anni	229 cm
P450L	PALESTRA ESAGONALE MAXI	legno	7-14 anni	246 cm
P450A		alluminio	7-14 anni	246 cm
P450R		plastica riciclata	7-14 anni	246 cm

Codice prodotto	Nome commerciale	Materiale struttura	Età d'uso consigliata	HIC
P500L	PALESTRA TROPICAL	legno	4-12 anni	200 cm
P500A		alluminio	4-12 anni	200 cm
P500R		plastica riciclata	4-12 anni	200 cm

P550L	SARTIA GRANDE	legno	7-14 anni	210 cm
P550A		alluminio	7-14 anni	210 cm
P550R		plastica riciclata	7-14 anni	210 cm

H100L	CASETTA MERCURIO	legno	2-8 anni	12 cm
H100A		alluminio	2-8 anni	12 cm
H100R		plastica riciclata	2-8 anni	12 cm

H150L	CASETTA LUNA	legno	2-8 anni	12 cm
H150A		alluminio	2-8 anni	12 cm
H150R		plastica riciclata	2-8 anni	12 cm

H200L	CASETTA MARTE	legno	2-8 anni	12 cm
H200A		alluminio	2-8 anni	12 cm
H200R		plastica riciclata	2-8 anni	12 cm

H250L	CASETTA NETTUNO	legno	2-8 anni	12 cm
H250A		alluminio	2-8 anni	12 cm
H250R		plastica riciclata	2-8 anni	12 cm

H400L	CAPANNA POWHATAN	legno	2-8 anni	25 cm
H400R		plastica riciclata	2-8 anni	25 cm

H401L	CAPANNA POWHATAN CON FUNE	legno	4-12 anni	165 cm
H401R		plastica riciclata	4-12 anni	165 cm

H450L	CASETTA SALOON	legno	2-8 anni	12 cm
H450R		plastica riciclata	2-8 anni	12 cm

G005L	PONTE OSCILLANTE	legno	4-12 anni	32 cm
G005A		alluminio	4-12 anni	32 cm
G005R		plastica riciclata	4-12 anni	32 cm

G010L	TUNNEL	legno	2-8 anni	85 cm
G010A		alluminio	2-8 anni	85 cm
G010R		plastica riciclata	2-8 anni	85 cm

Codice prodotto	Nome commerciale	Materiale struttura	Età d'uso consigliata	HIC
G011L	MINI TUNNEL	legno	2-8 anni	85 cm
G011A		alluminio	2-8 anni	85 cm
G011R		plastica riciclata	2-8 anni	85 cm

G012L	TUNNEL CILINDRICO	legno	2-8 anni	89 cm
G012A		alluminio	2-8 anni	89 cm
G012R		plastica riciclata	2-8 anni	89 cm

G015L	ASSE DI EQUILIBRIO	legno	2-8 anni	30 cm
G015A		alluminio	2-8 anni	30 cm
G015R		plastica riciclata	2-8 anni	30 cm

G020L	ASSE DI EQUILIBRIO OSCILLANTE	legno	4-12 anni	82 cm
G020A		alluminio	4-12 anni	82 cm
G020R		plastica riciclata	4-12 anni	82 cm

G025L	LABIRINTO	legno	2-8 anni	0 cm
G025A		alluminio	2-8 anni	0 cm
G025R		plastica riciclata	2-8 anni	0 cm

G030L	LABIRINTO BABY	legno	2-8 anni	0 cm
G030A		alluminio	2-8 anni	0 cm
G030R		plastica riciclata	2-8 anni	0 cm

G050L	TAVOLO LUDICO	legno	2-8 anni	53 cm
G050R		plastica riciclata	2-8 anni	53 cm

G050LC	TAVOLO LUDICO CARPLY	legno	2-8 anni	51 cm
--------	-------------------------	-------	----------	-------

G050LP	TAVOLO LUDICO POLIETILENE	legno	2-8 anni	51 cm
G050RP		plastica riciclata	2-8 anni	51 cm

G055L	TAVOLO LUDICO CON SCHIENALE	legno	2-8 anni	53 cm
G055R		plastica riciclata	2-8 anni	53 cm

G055LC	TAVOLO LUDICO CARPLY CON SCHIENALE	legno	2-8 anni	51 cm
--------	---------------------------------------	-------	----------	-------

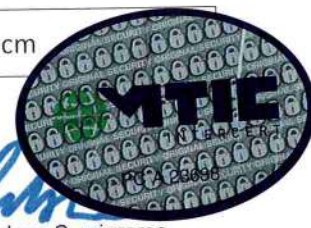

Codice prodotto	Nome commerciale	Materiale struttura	Età d'uso consigliata	HIC
G055LP	TAVOLO LUDICO POLIETILENE CON SCHIENALE	legno	2-8 anni	51 cm
G055RP		plastica riciclata	2-8 anni	51 cm
G056L	PANCHINA BABY	legno	2-8 anni	56 cm
G056R		plastica riciclata	2-8 anni	56 cm
G056LC	PANCHINA BABY CARPLY	legno	2-8 anni	56 cm
G056LP	PANCHINA BABY POLIETILENE	legno	2-8 anni	56 cm
G056RP		plastica riciclata	2-8 anni	56 cm
G085L	EQUILIBRIX	legno	4-12 anni	40 cm
G085A		alluminio	4-12 anni	40 cm
G085R		plastica riciclata	4-12 anni	40 cm
G100L	SABBIERA CON COPERCHI	legno	2-8 anni	32 cm
G100A		alluminio	2-8 anni	30 cm
G100R		plastica riciclata	2-8 anni	32 cm
G105L	SABBIERA	legno	2-8 anni	50 cm
G105A		alluminio	2-8 anni	50 cm
G105R		plastica riciclata	2-8 anni	50 cm
G120	MAGIC BALL	acciaio e polietilene	2-8 anni	0 cm
G125L	FIORELLINI	legno	4-12 anni	60 cm
G125A		alluminio	4-12 anni	60 cm
G125R		plastica riciclata	4-12 anni	60 cm
G130L	PULL BALL	legno	2-8 anni	0 cm
G130A		alluminio	2-8 anni	0 cm
G130R		plastica riciclata	2-8 anni	0 cm
G135L	FLOWER BALL	legno	2-8 anni	0 cm
G135A		alluminio	2-8 anni	0 cm
G135R		plastica riciclata	2-8 anni	0 cm
G160L	percorso dei piccoli	legno	2-8 anni	90 cm
G160A		alluminio	2-8 anni	90 cm
G160R		plastica riciclata	2-8 anni	90 cm

Codice prodotto	Nome commerciale	Materiale struttura	Età d'uso consigliata	HIC
G165	tunnel orsetto	polietilene	2-8 anni	90 cm
G170L	tunnel orsetto a doghe	legno	2-8 anni	90 cm
G170A		alluminio	2-8 anni	90 cm
G170R		plastica riciclata	2-8 anni	90 cm
G175	tunnel orsetto curvo	polietilene	2-8 anni	90 cm
G180	tunnel rana	polietilene	2-8 anni	90 cm
G185L	tunnel rana a doghe	legno	2-8 anni	90 cm
G185A		alluminio	2-8 anni	90 cm
G185R		plastica riciclata	2-8 anni	90 cm
G190	tunnel rana curvo	polietilene	2-8 anni	90 cm
G200	campana	gomma sbr	4-12 anni	0 cm
P600L	palestra baby	legno	4-12 anni	150 cm
P600A		alluminio	4-12 anni	150 cm
P600R		plastica riciclata	4-12 anni	150 cm
SC200L	Occident Express con vagoni	legno	2-8 anni	12 cm
SC200A		alluminio	2-8 anni	12 cm
SC200R		plastica riciclata	2-8 anni	12 cm
SC210L	Occident Express	legno	2-8 anni	12 cm
SC210A		alluminio	2-8 anni	12 cm
SC210R		plastica riciclata	2-8 anni	12 cm
SC211L	Vagone uno	legno	2-8 anni	12 cm
SC211A		alluminio	2-8 anni	12 cm
SC211R		plastica riciclata	2-8 anni	12 cm
SC212L	Vagone due	legno	2-8 anni	12 cm
SC212A		alluminio	2-8 anni	12 cm
SC212R		plastica riciclata	2-8 anni	12 cm
G171	TUNNEL TIGROTTO DRITTO	polietilene	2-8 anni	90 cm



Codice prodotto	Nome commerciale	Materiale struttura	Età d'uso consigliata	HIC
G172L	TUNNEL TIGROTTO A DOGHE	legno	2-8 anni	90 cm
G172A		alluminio	2-8 anni	90 cm
G172R		plastica riciclata	2-8 anni	90 cm
G173	TUNNEL TIGROTTO CURVO	polietilene	2-8 anni	90 cm
G166	TUNNEL SQUALO DRITTO	polietilene	2-8 anni	90 cm
G167L	TUNNEL SQUALO A DOGHE	legno	2-8 anni	90 cm
G167A		alluminio	2-8 anni	90 cm
G167R		plastica riciclata	2-8 anni	90 cm
G168	TUNNEL SQUALO CURVO	polietilene	2-8 anni	90 cm
G101	ESCAVATORE	acciaio INOX	4-12 anni	50 cm
G205L	TAVOLO GHIANDA	legno	2-8 anni	57 cm
G205A		alluminio	2-8 anni	57 cm
G205R		plastica riciclata	2-8 anni	57 cm
G210L	TAVOLO SCOIATTOLO	legno	2-8 anni	57 cm
G210A		alluminio	2-8 anni	57 cm
G210R		plastica riciclata	2-8 anni	57 cm
G215L	TAVOLO UFO	legno	2-8 anni	57 cm
G215A		alluminio	2-8 anni	57 cm
G215R		plastica riciclata	2-8 anni	57 cm
G220L	TAVOLO EXPLORER	legno	2-8 anni	57 cm
G220A		alluminio	2-8 anni	57 cm
G220R		plastica riciclata	2-8 anni	57 cm
H300	CASSETTA LITTLE	polietilene	1-4 anni	9 cm
SC300L	IL BOSCHETTO	legno	2-8 anni	30 cm
SC300A		alluminio	2-8 anni	30 cm
SC300R		plastica riciclata	2-8 anni	30 cm

Codice prodotto	Nome commerciale	Materiale struttura	Età d'uso consigliata	HIC
SC305L	IL CORTILE	legno	2-8 anni	98 cm
SC305A		alluminio	2-8 anni	98 cm
SC305R		plastica riciclata	2-8 anni	98 cm

SC310L	IL GIARDINO	legno	2-8 anni	0 cm
SC310A		alluminio	2-8 anni	0 cm
SC310R		plastica riciclata	2-8 anni	0 cm

SC400	PONTE NUVOLETTE	polietilene e alluminio	2-8 anni	44 cm
-------	-----------------	-------------------------	----------	-------

G106L	sabbiera simplex	legno	2-8 anni	27 cm
G106R		plastica riciclata	2-8 anni	27 cm

G106L_C	sabbiera simplex con coperchi	legno	2-8 anni	30 cm
G106R_C		plastica riciclata	2-8 anni	30 cm

H600L	CASETTA PLUTONE	legno	1-4 anni	56 cm
H600A		alluminio	1-4 anni	56 cm
H600R		plastica riciclata	1-4 anni	56 cm

G225L	AREA INCONTRI	legno	2-8 anni	51 cm
G225A		alluminio	2-8 anni	51 cm
G225R		plastica riciclata	2-8 anni	51 cm

GPJ510	ANFITEATRO	legno	2-8 anni	62 cm
--------	------------	-------	----------	-------

G230	SEDUTA BUTTERFLY LUDICA	acciaio e HPL	2-8 anni	38 cm
------	-------------------------	---------------	----------	-------

P650L	PALESTRA RAGNATELA	legno	4-12 anni	150 cm
P650A		alluminio	4-12 anni	150 cm
P650R		plastica riciclata	4-12 anni	150 cm

G127L	Tavolo manipolazione	legno	2-8 anni	70 cm
G127A		alluminio	2-8 anni	70 cm
G127R		plastica riciclata	2-8 anni	70 cm

P425L	Palestra esagonale polar	legno	4-12 anni	200 cm
P425A		alluminio	4-12 anni	200 cm
P425R		plastica riciclata	4-12 anni	200 cm

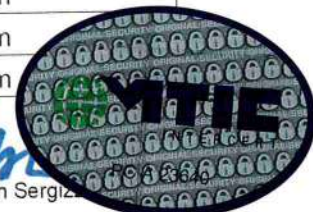

Codice prodotto	Nome commerciale	Materiale struttura	Età d'uso consigliata	HIC
SC220L	Trenino Green Express	legno	2-8 anni	92 cm
SC220A		alluminio	2-8 anni	92 cm
SC220R		plastica riciclata	2-8 anni	92 cm

SC221L	Locomotiva Green Express	legno	2-8 anni	92 cm
SC221A		alluminio	2-8 anni	92 cm
SC221R		plastica riciclata	2-8 anni	92 cm

SC222L	Vagone 1 Green Express	legno	2-8 anni	92 cm
SC222A		alluminio	2-8 anni	92 cm
SC222R		plastica riciclata	2-8 anni	92 cm

SC223L	Vagone 2 Green Express	legno	2-8 anni	92 cm
SC223A		alluminio	2-8 anni	92 cm
SC223R		plastica riciclata	2-8 anni	92 cm

H251L	Casetta Nettuno accessibile	legno	2-8 anni	12 cm
H251A		alluminio	2-8 anni	12 cm
H251R		plastica riciclata	2-8 anni	12 cm

SCH200L	Occident Express con vagoni accessibile	legno	2-8 anni	12 cm
SCH200A		alluminio	2-8 anni	12 cm
SCH200R		plastica riciclata	2-8 anni	12 cm

SCH210L	Occident Express accessibile	legno	2-8 anni	12 cm
SCH210A		alluminio	2-8 anni	12 cm
SCH210R		plastica riciclata	2-8 anni	12 cm

SCH211L	Vagone uno accessibile	legno	2-8 anni	12 cm
SCH211A		alluminio	2-8 anni	12 cm
SCH211R		plastica riciclata	2-8 anni	12 cm

SCH212L	Vagone due accessibile	legno	2-8 anni	12 cm
SCH212A		alluminio	2-8 anni	12 cm
SCH212R		plastica riciclata	2-8 anni	12 cm

H550L	Casetta inclusiva	legno	2-8 anni	0 cm
H550A		alluminio	2-8 anni	0 cm
H550R		plastica riciclata	2-8 anni	0 cm

Codice prodotto	Nome commerciale	Materiale struttura	Età d'uso consigliata	HIC
G126	FIORELLINI TATTILI	acciaio e polietilene	2-8 anni	54 cm
G026L	Labirinto inclusivo	legno	2-8 anni	0 cm
G026A		alluminio	2-8 anni	0 cm
G026R		plastica riciclata	2-8 anni	0 cm
H555L	Casetta esagonale accessibile	legno	2-8 anni	12 cm
H555A		alluminio	2-8 anni	12 cm
H555R		plastica riciclata	2-8 anni	12 cm
G102	Escavatore accessibile	acciaio	2-8 anni	0 cm
G155	fiori comunicanti	acciaio e polietilene	2-8 anni	64 cm
G071L	TRIS PANNELLI	legno	2-8 anni	0 cm
G071A		alluminio	2-8 anni	0 cm
G071R		plastica riciclata	2-8 anni	0 cm
G060L	PANNELLO BANCO VENDITA	legno	2-8 anni	39 cm
G060A		alluminio	2-8 anni	38 cm
G060R		plastica riciclata	2-8 anni	38 cm
G065L	PANNELLO MARINAIO	legno	2-8 anni	39 cm
G065A		alluminio	2-8 anni	38 cm
G065R		plastica riciclata	2-8 anni	38 cm
G070L	PANNELLO OBLO'	legno	2-8 anni	39 cm
G070A		alluminio	2-8 anni	38 cm
G070R		plastica riciclata	2-8 anni	38 cm
G075L	PANNELLO SPECCHIO	legno	2-8 anni	39 cm
G075A		alluminio	2-8 anni	38 cm
G075R		plastica riciclata	2-8 anni	38 cm
G080L	PANNELLO TRIS	legno	2-8 anni	39 cm
G080A		alluminio	2-8 anni	38 cm
G080R		plastica riciclata	2-8 anni	38 cm



Codice prodotto	Nome commerciale	Materiale struttura	Età d'uso consigliata	HIC
G090L	PANNELLO MUSICALE	legno	2-8 anni	0 cm
G090A		alluminio	2-8 anni	0 cm
G090R		plastica riciclata	2-8 anni	0 cm

G110L	PANNELLO ARCOBALENO	legno	2-8 anni	39 cm
G110A		alluminio	2-8 anni	38 cm
G110R		plastica riciclata	2-8 anni	38 cm

G115L	PANNELLO NUMBER	legno	2-8 anni	39 cm
G115A		alluminio	2-8 anni	38 cm
G115R		plastica riciclata	2-8 anni	38 cm

G140L	PANNELLO CORSA	legno	2-8 anni	39 cm
G140A		alluminio	2-8 anni	38 cm
G140R		plastica riciclata	2-8 anni	38 cm

G145L	PANNELLO SUPER POWER 4	legno	2-8 anni	39 cm
G145A		alluminio	2-8 anni	38 cm
G145R		plastica riciclata	2-8 anni	38 cm

G061L	PANNELLO LAVAGNA	legno	2-8 anni	0 cm
G061A		alluminio	2-8 anni	0 cm
G061R		plastica riciclata	2-8 anni	0 cm

G062L	PANNELLO MEMORY	legno	2-8 anni	39 cm
G062A		alluminio	2-8 anni	38 cm
G062R		plastica riciclata	2-8 anni	38 cm

G063L	PANNELLO OROLOGIO	legno	2-8 anni	39 cm
G063A		alluminio	2-8 anni	38 cm
G063R		plastica riciclata	2-8 anni	38 cm

G064L	PANNELLO METEO	legno	2-8 anni	39 cm
G064A		alluminio	2-8 anni	38 cm
G064R		plastica riciclata	2-8 anni	38 cm



C E R T I F I C A T E

TYPE APPROVAL

Certificato No. 20-PEM-0200006-TIC-07
Certificate No.

SI CERTIFICA IL PRODOTTO
 WE HEREBY CERTIFY THE PRODUCT

Attrezzature per parchi gioco – Linea Giostre

MODELLI
 MODELS

Dettaglio nel verso del certificato / Details in the back side

Produttore: **GREEN ARREDA S.r.l.**
 Manufacturer: **Piazza della Concordia 3
 66054 Vasto CH - ITALIA**

RISULTA CONFORME ALLE NORME
 IS IN COMPLIANCE WITH THE STANDARD

UNI EN 1176-1: 2018

UNI EN 1176-5: 2019

A SEGUITO DELL'ISPEZIONE AVVENUTA IN
 AS RESULT OF INSPECTION IN

Contrada Pagliarelli 44 - 66054 Vasto CH - ITALIA

In data: **24/12/2019** Scadenza: **07/01/2023**
 Dated: Expiry date:

REPORT No. RC-0919-VIF-TIC-IC-0200006-05

Note: Il gestore dell'area parco giochi resta l'unico responsabile del mantenimento dell'idoneità all'esercizio delle attrezzature presenti. In nessun caso TÜV INTERCERT è tenuta a rispondere di eventuali danni risultanti da cattiva manutenzione o improprio utilizzo delle stesse. L'attestazione è emessa a seguito di esame ispettivo e si basa sullo stato delle attrezzature al momento dell'ispezione.
 The operator of the playground remains solely responsible for maintaining the suitability for the performance of equipment present. In no event TÜV INTERCERT held liable for damages resulting from poor maintenance or improper use of such information. The certificate is issued after inspection and examination is based on the state of the equipment at the time of the inspection.



Reggio Emilia, 08.01.2020

[Signature]
 Dipl. Ing. Feridoon Sergizzarea

TÜV INTERCERT Certification Body

TABELLA CODICI E MODELLI RELATIVI AL CERTIFICATO NR. **20-PEM-0200006-TIC-07**
 CODES AND MODELS RELATED TO CERTIFICATE NR. **20-PEM-0200006-TIC-07**

Codice prodotto	Nome commerciale	Materiale struttura	Età d'uso consigliata	HIC
GC100	GIOSTRA PICCOLA SEDUTA A TUBOLARI	acciaio	4-12 anni	70 cm
GC120	GIOSTRA PICCOLA SEDUTA A PIANETTO	acciaio e multistrato di betulla	4-12 anni	70 cm
GC150	GIOSTRA GRANDE SEDUTA A TUBOLARI	acciaio	4-12 anni	70 cm
GC170	GIOSTRA GRANDE SEDUTA A PIANETTO	acciaio e multistrato di betulla	4-12 anni	70 cm
GC130	GIOSTRA EDDY PICCOLA	acciaio e multistrato di betulla	4-12 anni	70 cm
GC130R		acciaio e plastica riciclata	4-12 anni	70 cm
GC180	GIOSTRA EDDY GRANDE	acciaio e multistrato di betulla	4-12 anni	70 cm
GC180R		acciaio e plastica riciclata	4-12 anni	70 cm
GC135	GIOSTRA EDDY COLOR PICCOLA	acciaio, multistrato di betulla e polietilene	4-12 anni	70 cm
GC135R		acciaio, plastica riciclata e polietilene	4-12 anni	70 cm
GC185	GIOSTRA EDDY COLOR GRANDE	acciaio, multistrato di betulla e polietilene	4-12 anni	70 cm
GC185R		acciaio, plastica riciclata e polietilene	4-12 anni	70 cm
GC500	GIOSTRA INCLUSIVA	acciaio	4-12 anni	0 cm
GC550	GIOSTRA INCLUSIVA BABY	acciaio	4-12 anni	0 cm

Spett.le
Comune di Pavia
Piazza Municipio, 2 – 27100
Pavia

**OGGETTO: MANUTENZIONE STRAORDINARIA E NUOVE AREE GIOCO, ARREDO URBANO E AREE SGAMBAMENTO CANI [COD.INV081/2018-18]
CUP G15H18000280004 CIG: 77400646DE**

DICHIARAZIONE DI CONFORMITA' E DI CORRETTA POSA IN OPERA DI ATTREZZATURE FORNITE ED INSTALLATE

Con la presente io sottoscritto Toniolo Giuseppe nato a Camposampiero il 08/09/1961 e residente a Villa del Conte (PD) in Via Roma 41, c.f. TNLGPP61P08N563Q, Legale Rappresentante della ditta Mediterranea soc. agr. Srl con sede in Cittadella (PD) IN Via Dante Alighieri 38, p.iva 03882040284, consapevole delle sanzioni penali richiamate dall'art. 76 del DPR 445/200 in caso di dichiarazioni mendaci e della decadenza dei benefici eventualmente conseguenti al provvedimento emanato sulla base di dichiarazioni non veritiere, di cui all'art. 75 del richiamato DPR,

DICHIARA

Che le attrezzature ludiche fornite ed installate presso il cantiere in oggetto sono state correttamente installate secondo le indicazioni del produttore e nel rispetto delle normative vigenti EN 1176:2008 ed EN 1177:2008

Data 06/03/2020

Il Legale Rappresentante

~~MEDITERRANEA~~
Società agricola S.r.l.
Via Dante Alighieri, 38
35013 CITTADELLA (PD)
C.F. e P.IVA: 03882040284

Cognome **TONIOLO**
 Nome **GIUSEPPE**
 nato il **08-09-1961**
 (atto n. **358 p. 1 s. A 1961**)
 a **CAMPOSAMPIERO (PD)**
 Cittadinanza **Italiana**
 Residenza **VILLA DEL CONTE (PD)**
 Via **ROMA 41**
 Stato civile.....
 Professione.....
 CONNOTATI E CONTRASSEGNI SALIENTI
 Statura..... **180**
 Capelli..... **Castani**
 Occhi..... **Castani**
 Segni particolari.....



Firma del titolare.....
 VILLA DEL CONTE il **07-11-2016**
 Impresca del dito indice sinistro
D'ORDINE DEL SINDACO
IL FUNZIONARIO DELEGATO
Mariapia Reato

Scadenza : **08-09-2027**
 Diritti : **10,58**



AX 5552632



122-11-009-100A

REPUBBLICA ITALIANA

COMUNE DI
VILLA DEL CONTE
CARTA D'IDENTITA'
N° AX 5552632
DI
TONIOLO GIUSEPPE

IMMAGINI PRODOTTO

Versione senza pedana (standard)



GIOCHI PER PARCHI / ARREDO URBANO
 PENSILINE ATTESA AUTOBUS / STACCONATE
 PERCORSI SALUTE / PAVIMENTAZIONI IN GOMMA
 STRUTTURE PER ESTERNO / ATTREZZATURE SPORTIVE



GREEN ARREDA
 TUTTO PER L'ARREDO URBANO

GREEN ARREDA s.r.l. Unipersonale
 Piazza della Concordia, 3 - 66054 Vasto (CH)
 Tel. 0873/362130 - Fax 0873/753414
 Iscrizione R.I., C.F. e P. IVA 02388410694
www.greenarreda.it / info@greenarreda.it

Ingombro gioco: 250x514x300 h cm

Area di sicurezza: 550x814 cm



SCHEMA PAVIMENTAZIONE ANTITRAUMA

Se installata su prato/terreno naturale:

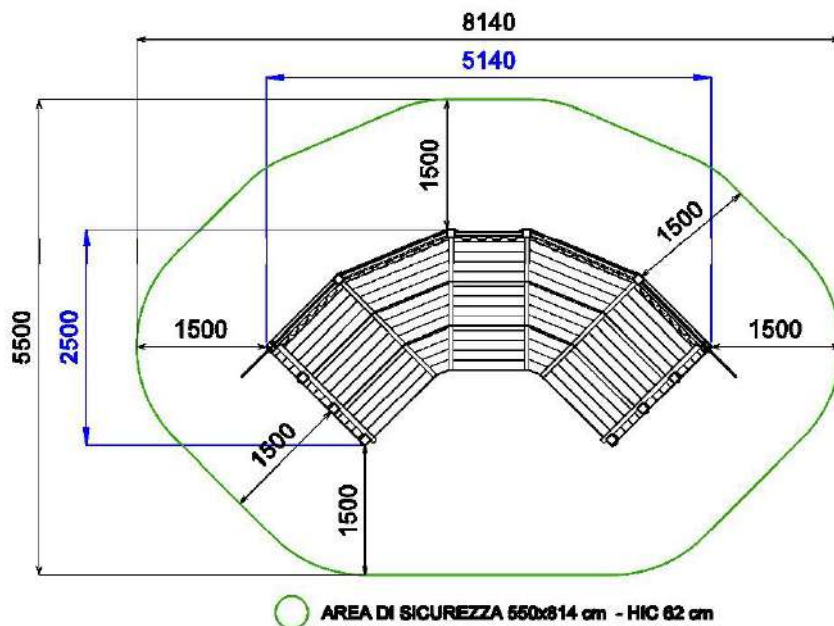

In caso di installazione su superfici dure:

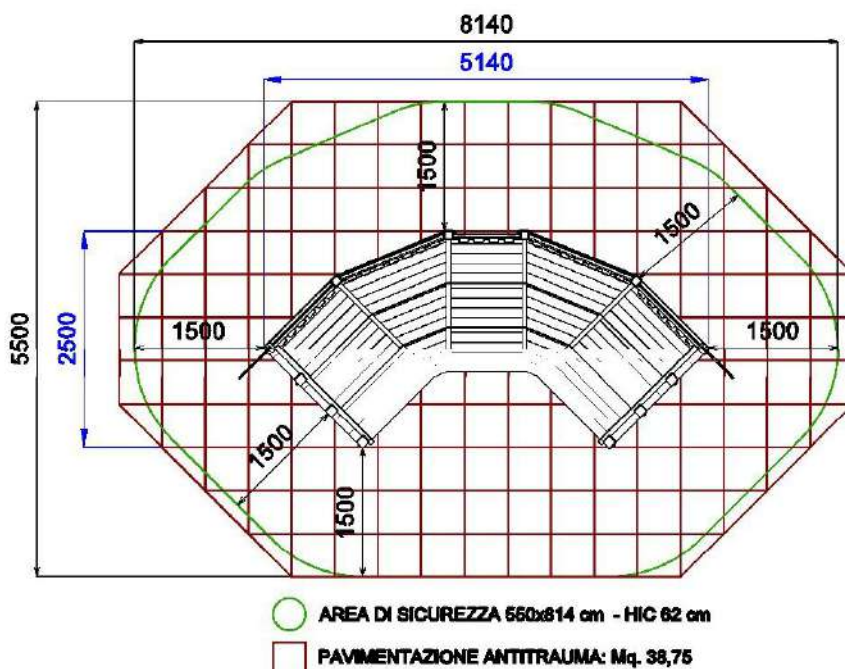

Area di impatto minima: 38,75 mq

Altezza massima di caduta: 62 cm

Non necessaria pavimentazione anti trauma se installato su prato a norma EN1176-1:2018.
In caso di installazione su superficie dura pavimentazione antitrauma obbligatoria: mq 38,75
certificato HIC 62 cm minimo



GIOCHI PER PARCHI / ARREDO URBANO
 PENSILINE ATTESA AUTOBUS / STACCIONATE
 PERCORSI SALUTE / PAVIMENTAZIONI IN GOMMA
 STRUTTURE PER ESTERNO / ATTREZZATURE SPORTIVE



GREEN ARREDA
 TUTTO PER L'ARREDO URBANO

GREEN ARREDA s.r.l. Unipersonale
 P.zza della Concordia, 3 - 66054 Vasto (CH)
 Tel. 0873/362130 - Fax 0873/753414
 Iscrizione R.l., C.F. e P. IVA 02388410694
www.greenarreda.it / info@greenarreda.it



Tipologie pavimentazioni antitrauma consentite dalla normativa EN 1176-1:2018

Materiale	Descrizione (Mm)	Profondita' Minima (Mm)	Altezza Di Caduta Critica (Mm)
Prato/ terreno naturale			≤ 1000 ^{d)}
Corteccia sminuzzata	Dimensione granulometrica da 20 a 80	200 + 100	≤ 2000
		300 + 100	≤ 3000
Truciolì di legno	Dimensione granulometrica da 5 a 30	200 + 100	≤ 2000
		300 + 100	≤ 3000
Sabbia ^{c)}	Dimensione granulometrica da 0,2 a 2	200 + 100	≤ 2000
		300 + 100	≤ 3000
Ghiaia ^{d)}	Dimensione granulometrica da 2 a 8	200 + 100	≤ 2000
		300 + 100	≤ 3000
Altri materiali e altre profondità	Come da prova HIC (vedere EN 1177)		Altezza di caduta critica come da prova

a) Materiali opportunamente preparati per l'utilizzo nelle aree da gioco per bambini
 b) Per il materiale particellare sfuso, aggiungere 100 mm alla profondità minima per compensare lo spostamento (vedere punto 4.2.8.5.1)
 c) Senza argilla o sedimenti. La dimensione granulometrica può essere identificata utilizzando una prova con setacci come quella descritta EN 933-1
 d) Vedere nota 1 nel punto 4.2.8.5.2.

VISTA FRONTALE

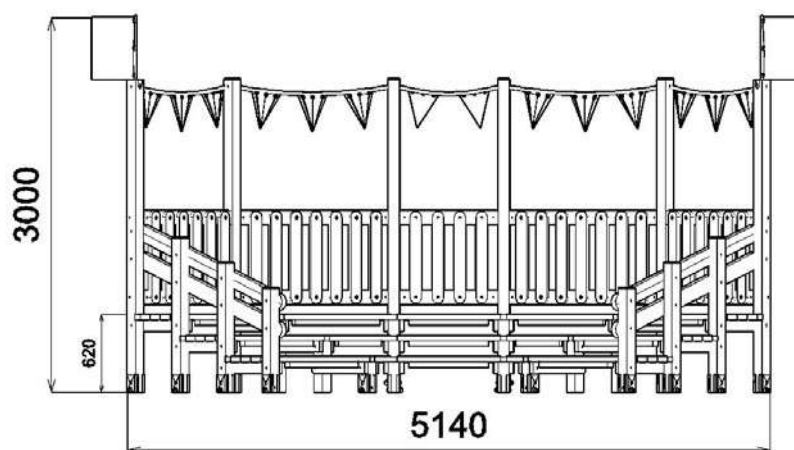

VISTA LATERALE

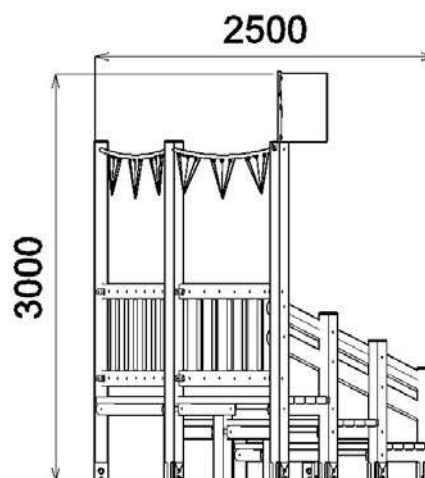

SPECIFICHE COSTRUTTIVE

Realizzato in legno di pino nordico sez 90x90 mm lamellare trilama di prima scelta a venatura compatta con spigoli arrotondati, impregnato in autoclave secondo la normativa DIN 68800/3 con sali atossici privi di cromo e arsenico ed ulteriormente protetto superficialmente con impregnante cerato all'acqua anti UV, completamente atossico, dotati di elemento copripalo in polietilene HDPE colorato.

Composto da:

- colonne sez 9x9 in legno lamellare trilama impregnato in autoclave, con apposite staffe metalliche da cementare
- 3 livelli di seduta realizzati con doghe in legno di pino impregnato sezioni 110x32 mm e 90x32 mm.
- parapetto in doghe di pino autoclavato sezione 90x35 mm colori vari
- bandierine decorative di vari colori
- ferramenta e bulloneria zincata a norme UNI 3740 parte 6a, completa di tappi di sicurezza in PVC.

Staffe metalliche per l'ancoraggio al suolo (già incluse nella fornitura), per evitare il contatto del montante col terreno.

Ingombro gioco: 250x514x300 h cm

Area di sicurezza: 550x814 cm

Area di impatto minima : 38,75 mq

Altezza massima di caduta: 62 cm

Età d'uso consigliata: 2-8 anni

Non necessaria pavimentazione anti trauma se installato su prato a norma EN1176-1:2018. In caso di installazione su superficie dura pavimentazione antitrauma obbligatoria: mq 38,75 certificato HIC 62 cm minimo

CERTIFICATO UNI EN 1176:2018

Tutte le attrezzature proposte da Green Arreda srl Unipersonale sono state progettate e costruite nel rispetto delle normative vigenti e sono conformi alla norma di sicurezza UNI EN 1176:2018 come risulta da apposito Certificato rilasciato da TÜV.

ASSICURAZIONE RC PRODOTTI

Tutte le attrezzature proposte da Green Arreda srl Unipersonale sono coperte da Polizza di Responsabilità Civile verso terzi, per danni causati da difetti di produzione.





MANUTENZIONE

Secondo la norma EN 1176-7:2008, sono necessari i seguenti interventi manutentivi:

- **ISPEZIONE VISIVA PERIODICA:** è un controllo quotidiano visivo del gioco e dell'area con lo scopo di verificare o rimuovere situazioni anomale, derivanti da atto vandalico o agenti atmosferici quali: bulloneria particolarmente allentata; spaccature o fessurazioni pericolose sul legname; corpi mobili estranei o contundenti all'interno o sull'area di sicurezza; possibili copri estranei come cocci di bottiglie o altri detriti pericolosi, rami, cedimenti nelle piantumazioni limitrofe; cedimenti di giunti e snodi. In caso di necessità di sostituzione di pezzi si raccomanda l'impiego di ricambi originali.

- **MANUTENZIONE ORDINARIA:** la norma parla di *ISPEZIONE FUNZIONALE*, ovvero un controllo di verifica più approfondita della quotidiana ispezione visiva; detto controllo è fondamentale che sia eseguito con cura soprattutto nei primi mesi di installazione, in quanto le attrezzature, in dipendenza anche delle condizioni climatiche, possono subire deformazioni, variazioni, restringimenti in particolare per le attrezzature in legno. Il controllo deve estendersi anche al controllo ed usura di parti in movimento, alla loro lubrificazione, al tensionamento di funi o corde di arrampicata, alla verifica di parti sporgenti nei basamenti di fondazione, a cedimenti nell'area di gioco, alla presenza o formazione di schegge o parti spigolose e taglienti, e al controllo di tutta la bulloneria presente nel gioco. In caso di necessità di sostituzione di pezzi si raccomanda l'impiego di ricambi originali.

- **MANUTENZIONE ANNUALE PRINCIPALE O CORRETTIVA:** è un'ispezione dettagliata e totale del gioco, da eseguirsi con cadenza massima annuale, comprendente anche lo stato delle fondazioni per la verifica del cedimento del terreno e delle irregolarità dei plinti, lo stato generale dell'attrezzatura e della tenuta delle superfici di assorbimento d'urto. Tale manutenzione impone la sostituzione di eventuali parti danneggiate o usurate, ed il ripristino della sicurezza dell'area d'impatto. Detto intervento manutentivo deve essere eseguito ad opera di personale qualificato ed in possesso dei requisiti quale esperto sicurezza per giochi abilitato da Ente Certificatore abilitato. In caso di necessità di sostituzione di pezzi si raccomanda l'impiego di ricambi originali.

L'eventuale smaltimento di componenti deve avvenire ad opera di discariche autorizzate, anche per i componenti lignei, in quanto sottoposti inizialmente a impregnazione in autoclave e superficiale.

La Green Arreda srl Unipersonale consiglia di eseguire i controlli quotidianamente.

La frequenza delle verifiche ispettive dipende dalla collocazione del gioco e dal numero di utilizzatori. È dimostrato che le aree pubbliche non soggette a sorveglianza, necessitano di più verifiche ispettive. È fondamentale un controllo maggiore anche in aree soggette ad forti sollecitazioni atmosferiche, quali ambienti salini e siti particolarmente umidi. Le operazioni di manutenzione e controllo sono a carico dell'acquirente.

La mancata esecuzione dei suddetti controlli può avere risvolti anche gravi per gli utenti, e conseguenze anche penali per i gestori/responsabili delle attrezzature.

La Green Arreda srl Unipersonale è in grado di offrire consulenza specifica sulla sicurezza di aree ludiche, effettuare verifiche ispettive, nonché eseguire manutenzioni periodiche.



GARANZIE

Le garanzie applicate alle attrezzature ludiche di nostra produzione sono le seguenti:

- 15 ANNI, pali strutturali, scale e pavimenti in alluminio, esclusa l'eventuale perdita d'intensità del colore o variazioni cromatiche.
- 10 ANNI, pali strutturali, scale e pavimenti in pino impregnato fuori terra, relativamente al deterioramento o marcescenza.
- 10 ANNI, pali strutturali, scale e pavimenti in plastica riciclata fuori terra, relativamente al deterioramento o marcescenza; la garanzia estesa non copre eventuale flessione nè formazione di ruggine.
- 2 ANNI, componenti in Polietilene rotazionale (scivoli, rampe) trattati con ANTI UV.
- 3 ANNI, laminati plastici HPL (parapetti, fianchi scale, pannelli, tetti).
- 2 ANNI, componenti in acciaio (componenti di telai, ponti, portagradini, corrimano, parapetti, molle), verniciature e quant'altra componentistica non specificamente contemplato in questa sezione.
- 1 ANNO, componentistica varia incluse componenti soggetti ad usura annuale e tutte le parti in movimento (cuscinetti, seggiolini, altalene, maniglie, pedaline, reti, bulloneria, giunzioni plastiche, capsule copripalo e copridado).

Per il solo mantenimento estetico del gioco e la pulizia, è consentito solo l'utilizzo di acqua e sapone. È possibile l'utilizzo di idropulitrice con potenza di getto limitata a distanza di 100 cm. Su richiesta del cliente è possibile estendere il periodo di garanzia sul prodotto. La validità dell'eventuale estensione dovrà risultare solo da apposito documento scritto della casa produttrice.

Dette garanzie sono operative in presenza di un comprovato piano di manutenzione, come sopra precisato, compiuto sulle attrezzature e risultante da apposito documento scritto; inoltre detti interventi manutentivi devono essere eseguiti ad opera di personale qualificato e in possesso dei requisiti quale esperto sicurezza parchi giochi abilitato da Ente Certificatore abilitato. Inoltre la garanzia non è operativa in conseguenza di inappropriata installazione del gioco. In mancanza di quanto sopra tutti i prodotti sono garantiti contro difetti di produzione in condizioni di normale uso ed accertati entro e non oltre 12 mesi dall'emissione della fattura.

La garanzia non copre nessuna delle seguenti condizioni:

- danneggiamenti dovuti ad uso improprio o non conforme all'uso per il quale il gioco è stato progettato;
- danneggiamenti dovuti a modifiche di parti del gioco o riparazioni non effettuate dalla ditta;
- qualsiasi danneggiamento determinato da atto vandalico o calamità naturali eccezionali.
- l'impiego di ricambi non originali.

La garanzia è altresì limitata, da valutarsi singolarmente caso per caso, in presenza di evidenti condizioni ambientali particolarmente usuranti per le attrezzature, come in prossimità di località marine o zone con eccezionale presenza di umidità.

La Green Arreda srl Unipersonale si riserva il diritto di variare alcuni dati senza preavviso per il miglioramento della funzionalità, della qualità e dell'estetica.

Le misure possono essere soggette a tolleranza +/-5%.

MADE IN ITALY

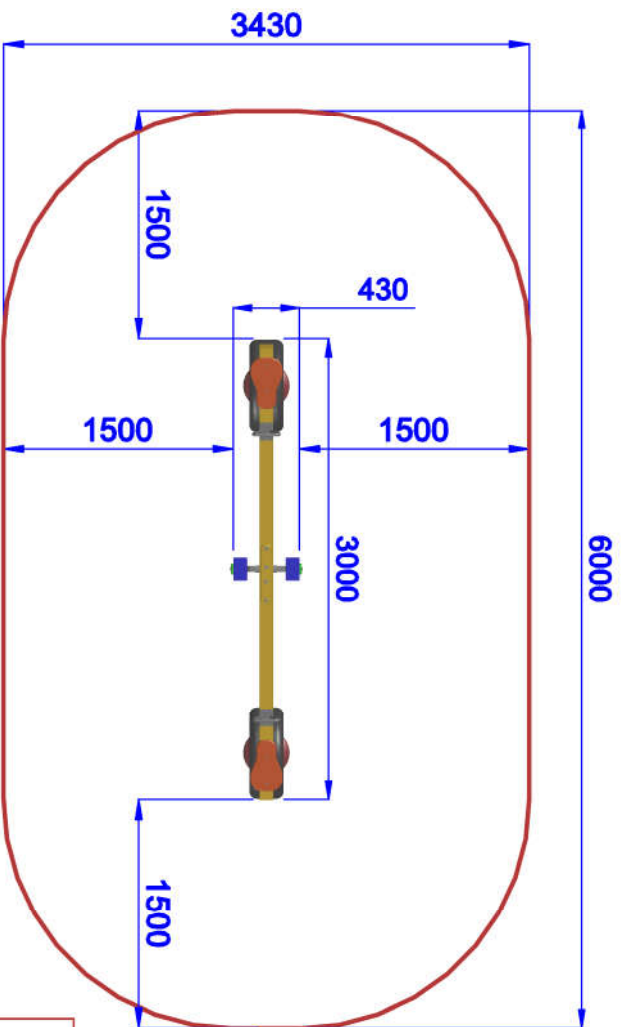
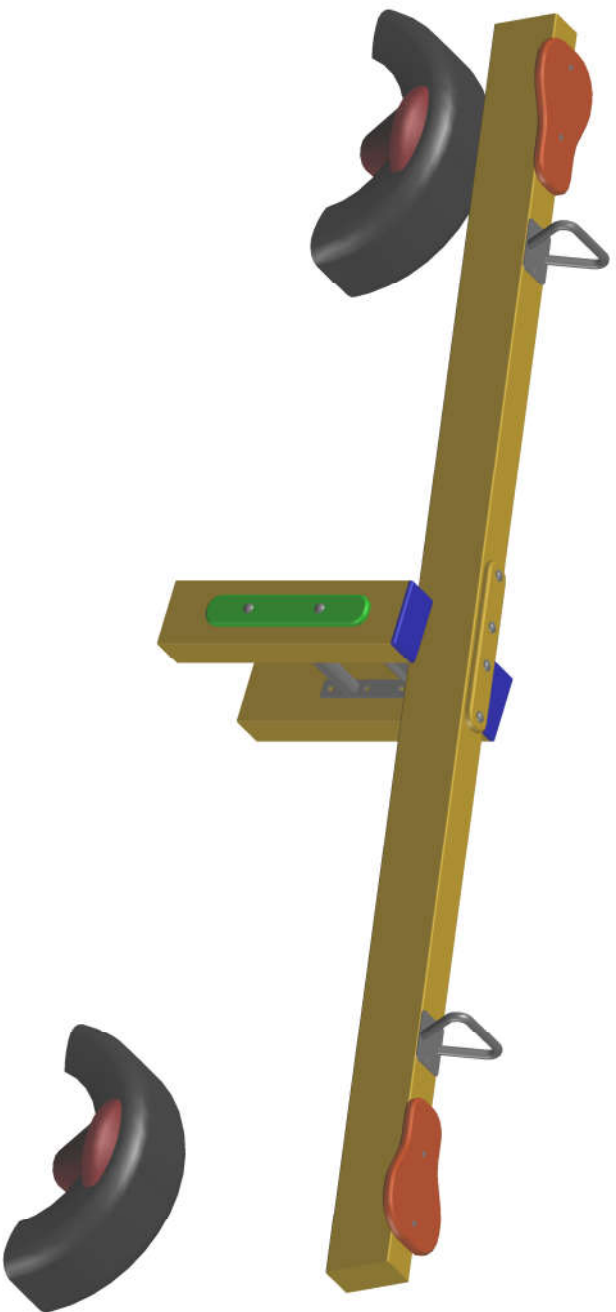

**Area di Sicurezza /
Safety Area 18.5mq
dim. max 3,5x6,0 ml**



PM Modifiche srl
Via Amicizia, 15 - 36027
Rosà (VI) - Italy -
Tel/Fax +390424 219292
myfun@pmmodifiche.it

Progetto: Dondolo a Bilico 2 posti / See Saw 2 seats

La proprietà di questo elaborato è riservata.
Se ne proibisce espressamente la riproduzione
e la visione a terzi, senza autorizzazione
preliminare.
La My Fun è responsabile esclusivamente per
cio' mentre in opera nell'ambito del progetto cui la
presente invoca il riferimento. Il presente elaborato
deve sempre essere sottoposto all'approvazione
del direttore lavori, senza la quale se ne vieta
l'uso.
(vedi: regio Decreto 25.08.1940 n. 1411, legge 22.04.1961
n. 638 e successive modificazioni; Legge 07.08.1987 n. 286
Direttiva 86/77/CE del Parlamento Europeo e del Consiglio
del 13.10.1986 - D. Legislativo 02.02.2001 n. 39
Decreto Legislativo 28.04.2000 n. 154 e successive modificazioni)

Disegnato da:	13.05.19	Scale:	
Disegnato da:		Disegnato da:	MFLDB2
Disegnato da:	1/1	Disegnato da:	
Disegnato da:	01	Disegnato da:	

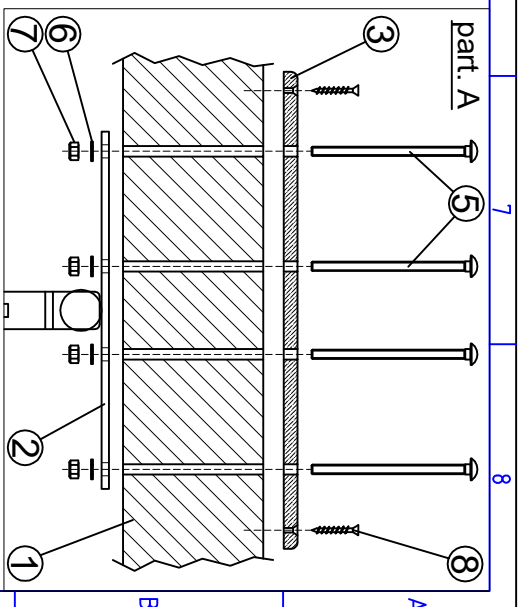
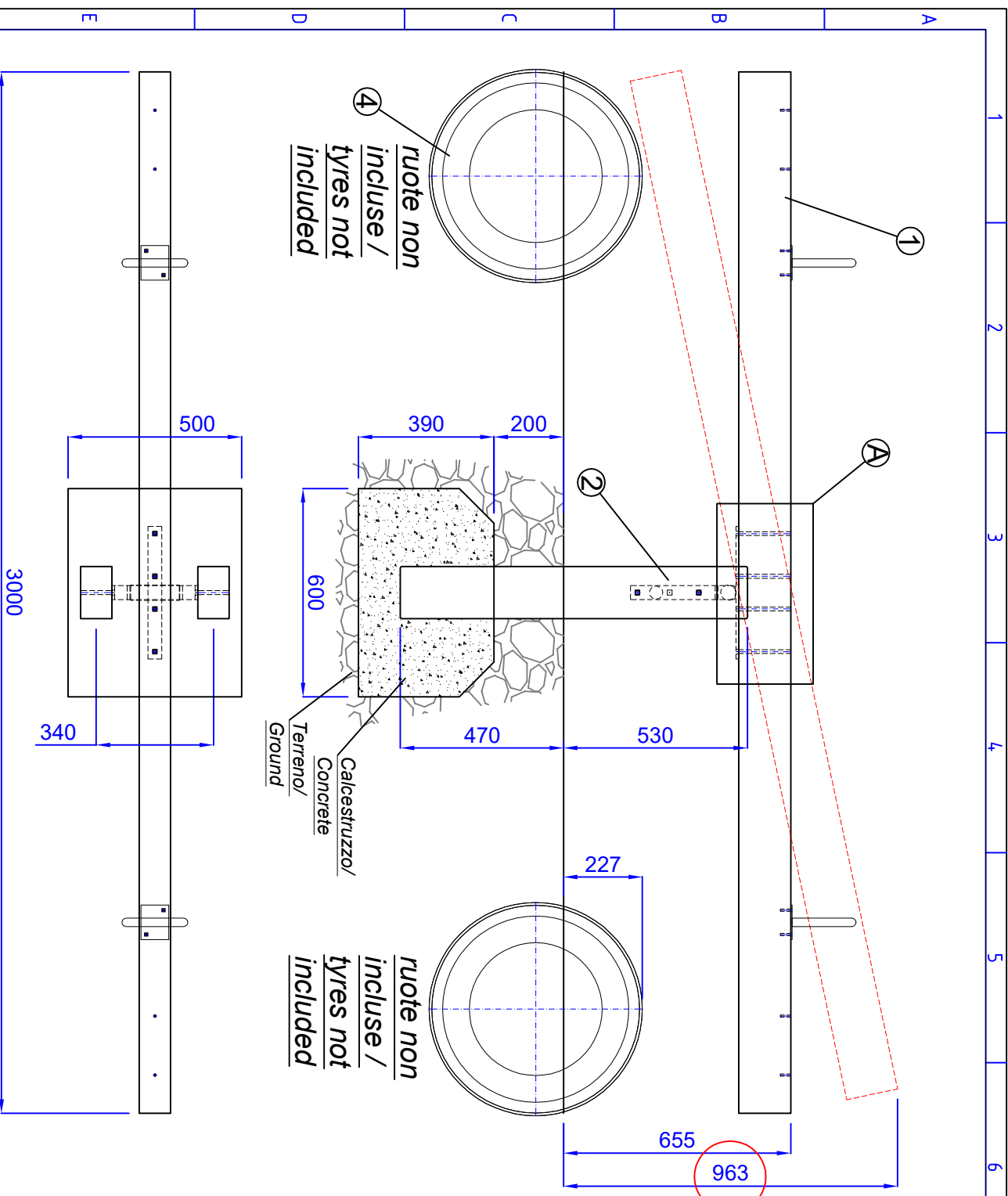

Importante: meno di 1 metro di altezza massima
Important: maximum height less than 1 meter

8	Vite Truciolare 4.5x50	4
7	Dado M10	4
6	Rondella maggiorata d.10	4
5	Vite Testa Tonda 10x190	4
rif.	cod.	n.
4	Ruote	2
3	Particolare in poliellene	1
2	Gambe con snodo montato	1
1	Traverso con maniglie e sedute montate	1
rif.	cod.	n.
	Materiale - Equipment	

PM Modifiche srl
 Via Amicizia, 15 - 36027
 Rosà (VI) - Italy -
 Tel/Fax +390424 219292
 myfun@pmmodifiche.it

Progetto: MFDB2 Dondolo a Bilico 2 Posti
 (installazione - installation)

La proprietà di questo elaborato è riservata. Se ne proibisce espressamente la riproduzione e la visione a terzi, senza autorizzazione. La My Fun è responsabile esclusivamente per quanto riguarda l'installazione. Il presente documento non è valido se non in presenza di un tecnico presente in opera nell'ambito del progetto sulla quale è stato redatto. Il presente documento deve sempre essere sottoposto all'approvazione del Direttore Lavori, senza la quale se ne vieta l'uso. **PM Modifiche srl**
 Via Amicizia, 15 - 36027
 Rosà (VI) - Italy -
 Tel/Fax +390424 219292
 myfun@pmmodifiche.it

Scale: 10.02.17
Disegnato da: MF DB2
Verificato da: 1/1
Revisione: 02

IMMAGINE PRODOTTO

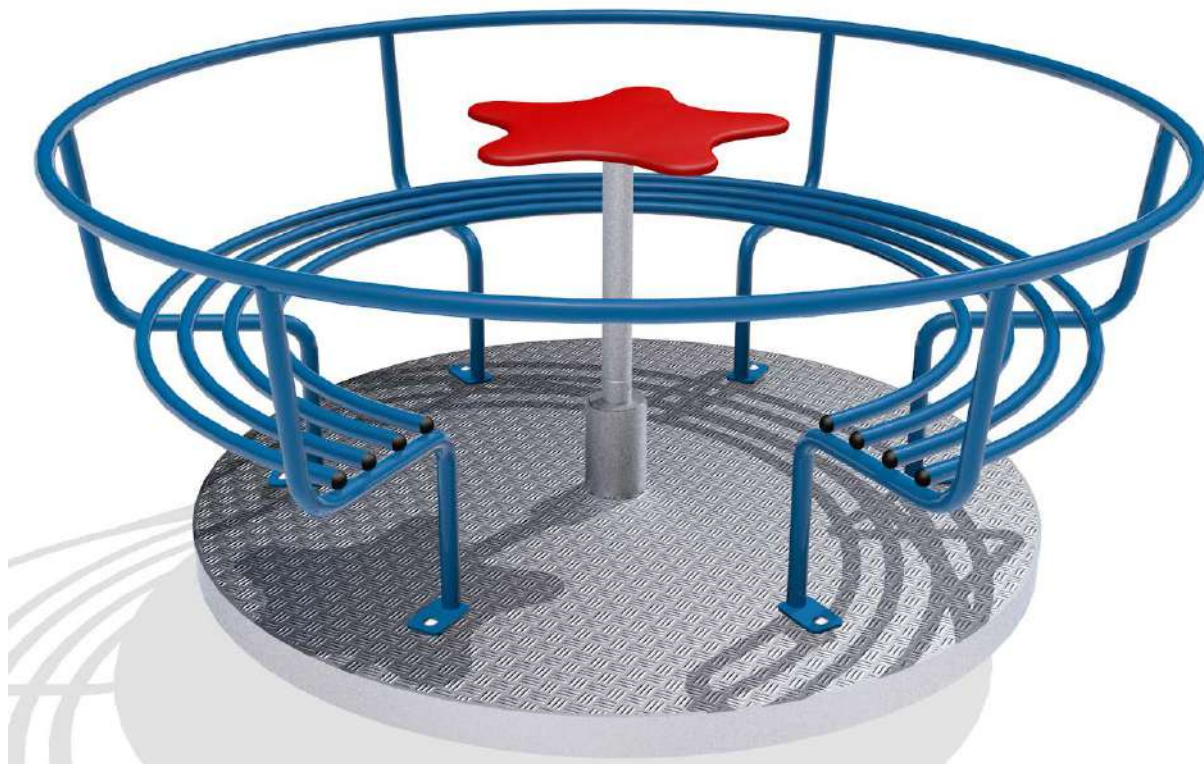

Colorazioni variabili secondo disponibilità salvo specifiche richieste.

Ingombro gioco: diam 150x70h cm

Area di sicurezza: diam 550cm

SCHEMA PAVIMENTAZIONE ANTITRAUMA

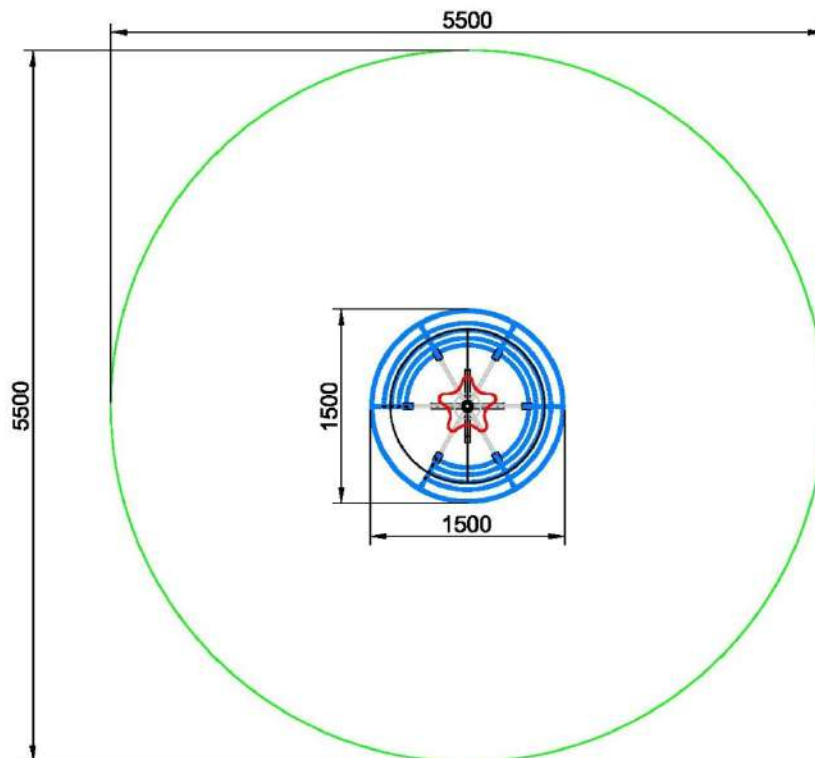

○ AREA DI SICUREZZA 550x550 cm

Area di impatto minima: 30,25 mq

Altezza massima di caduta: 70 cm

Non necessaria pavimentazione antitrauma se installato su prato a norma EN 1176-1:2018.



**Tipologie pavimentazioni antitrauma consentite dalla normativa EN 1176-1:2018**

Materiale	Descrizione (Mm)	Profondita' Minima (Mm)	Altezza Di Caduta Critica (Mm)
Prato/ terreno naturale			≤ 1000 ^{d)}
Corteccia sminuzzata	Dimensione granulometrica da 20 a 80	200 + 100	≤ 2000
		300 + 100	≤ 3000
Trucioli di legno	Dimensione granulometrica da 5 a 30	200 + 100	≤ 2000
		300 + 100	≤ 3000
Sabbia ^{c)}	Dimensione granulometrica da 0,2 a 2	200 + 100	≤ 2000
		300 + 100	≤ 3000
Ghiaia ^{c)}	Dimensione granulometrica da 2 a 8	200 + 100	≤ 2000
		300 + 100	≤ 3000
Altri materiali e altre profondità	Come da prova HIC (vedere EN 1177)		Altezza di caduta critica come da prova
a) Materiali opportunamente preparati per l'utilizzo nelle aree da gioco per bambini b) Per il materiale particellare sfuso, aggiungere 100 mm alla profondità minima per compensare lo spostamento (vedere punto 4.2.8.5.1) c) Senza argilla o sedimenti. La dimensione granulometrica può essere identificata utilizzando una prova con setaccio, come quella descritta EN 933-1 d) Vedere nota 1 nel punto 4.2.8.5.2.			

SPECIFICHE COSTRUTTIVE

- Albero centrale composto da un robusto piantone centrale diam 89 mm spessore 33/10 tornito per l'alloggiamento di nr. 2 cuscinetti conici collegati da asse centrale in acciaio pieno tornito di diam. 40 mm; robusta raggiera rinforzata per consentire il tassellaggio della giostra su plinto in CLS.
- Telaio calpestio e traverse di collegamento in tubolare acciaio mm. 50x30x2 zincato per esterni
- Struttura portante della seduta e schienale in tubolari d'acciaio zincato diam 25 x 2 mm verniciato a polveri termoindurenti extra per esterni; seduta in tubolari d'acciaio zincato diam 20 x 2 mm verniciato a polveri termoindurenti extra per esterni
- Manubrio centrale di trazione in **Polietilene atossico** certificato, ecologico e riciclabile al 100%, colorato in pasta a colori vivaci, molto resistente ai raggi UV, spessore mm. 15.
- **Piano di calpestio in ALLUMINIO MANDORLATO ANTISCIVOLO completa di finestra ispezionabile per consentire la pulizia ed agevolare gli interventi di manutenzione ed ingrassaggio**
- Bulloneria zincata a norme UNI 3740

Dimens. gioco: diam 150x70 h cm

Altezza di caduta max: 70 cm

Area sicurezza: diam 550 cm

Area d'impatto: 30.25 mq

*Non necessaria pavimentazione antitrauma se installato su prato a norma EN 1176-1:2018.***CERTIFICATO UNI EN 1176:2018**

Tutte le attrezzature proposte da Green Arreda srl Unipersonale sono state progettate e costruite nel rispetto delle normative vigenti e sono conformi alla norma di sicurezza UNI EN 1176:2018 come risulta da apposito Certificato rilasciato da TUV.

ASSICURAZIONE RC PRODOTTI

Tutte le attrezzature proposte da Green Arreda srl Unipersonale sono coperte da Polizza di Responsabilità Civile verso terzi, per danni causati da difetti di produzione.



MANUTENZIONE

Secondo la norma EN 1176-7:2008, sono necessari i seguenti interventi manutentivi:

- **ISPEZIONE VISIVA PERIODICA:** è un controllo quotidiano visivo del gioco e dell'area con lo scopo di verificare o rimuovere situazioni anomale, derivanti da atto vandalico o agenti atmosferici quali: bulloneria particolarmente allentata; spaccature o fessurazioni pericolose sul legname; corpi mobili estranei o contundenti all'interno o sull'area di sicurezza; possibili copri estranei come cocci di bottiglie o altri detriti pericolosi, rami, cedimenti nelle piantumazioni limitrofe; cedimenti di giunti e snodi. In caso di necessità di sostituzione di pezzi si raccomanda l'impiego di ricambi originali.

- **MANUTENZIONE ORDINARIA:** la norma parla di *ISPEZIONE FUNZIONALE*, ovvero un controllo di verifica più approfondita della quotidiana ispezione visiva; detto controllo è fondamentale che sia eseguito con cura soprattutto nei primi mesi di installazione, in quanto le attrezzature, in dipendenza anche delle condizioni climatiche, possono subire deformazioni, variazioni, restringimenti in particolare per le attrezzature in legno. Il controllo deve estendersi anche al controllo ed usura di parti in movimento, alla loro lubrificazione, al tensionamento di funi o corde di arrampicata, alla verifica di parti sporgenti nei basamenti di fondazione, a cedimenti nell'area di gioco, alla presenza o formazione di schegge o parti spigolose e taglienti, e al controllo di tutta la bulloneria presente nel gioco. In caso di necessità di sostituzione di pezzi si raccomanda l'impiego di ricambi originali.

- **MANUTENZIONE ANNUALE PRINCIPALE O CORRETTIVA:** è un'ispezione dettagliata e totale del gioco, da eseguirsi con cadenza massima annuale, comprendente anche lo stato delle fondazioni per la verifica del cedimento del terreno e delle irregolarità dei plinti, lo stato generale dell'attrezzatura e della tenuta delle superfici di assorbimento d'urto. Tale manutenzione impone la sostituzione di eventuali parti danneggiate o usurate, ed il ripristino della sicurezza dell'area d'impatto. Detto intervento manutentivo deve essere eseguito ad opera di personale qualificato ed in possesso dei requisiti quale esperto sicurezza parchi giochi abilitato da Ente Certificatore abilitato. In caso di necessità di sostituzione di pezzi si raccomanda l'impiego di ricambi originali.

L'eventuale smaltimento di componenti deve avvenire ad opera di discariche autorizzate, anche per i componenti lignei, in quanto sottoposti inizialmente a impregnazione in autoclave e superficiale.

La Green Arreda srl Unipersonale consiglia di eseguire i controlli quotidianamente.

La frequenza delle verifiche ispettive dipende dalla collocazione del gioco e dal numero di utilizzatori. È dimostrato che le aree pubbliche non soggette a sorveglianza, necessitano di più verifiche ispettive. È fondamentale un controllo maggiore anche in aree soggette ad forti sollecitazioni atmosferiche, quali ambienti salini e siti particolarmente umidi. Le operazioni di manutenzione e controllo sono a carico dell'acquirente.

La mancata esecuzione dei suddetti controlli può avere risvolti anche gravi per gli utenti, e conseguenze anche penali per i gestori/responsabili delle attrezzature.

La Green Arreda srl Unipersonale è in grado di offrire consulenza specifica sulla sicurezza di aree ludiche, effettuare verifiche ispettive, nonché eseguire manutenzioni periodiche.



GARANZIE

Le garanzie applicate alle attrezzature ludiche di nostra produzione sono le seguenti:

- 15 ANNI, pali strutturali, scale e pavimenti in alluminio, esclusa l'eventuale perdita d'intensità del colore o variazioni cromatiche.
- 10 ANNI, pali strutturali, scale e pavimenti in pino impregnato fuori terra, relativamente al deterioramento o marcescenza.
- 10 ANNI, pali strutturali, scale e pavimenti in plastica riciclata fuori terra, relativamente al deterioramento o marcescenza; la garanzia estesa non copre eventuale flessione né formazione di ruggine.
- 2 ANNI, componenti in Polietilene rotazionale (scivoli, rampe) trattati con ANTI UV.
- 3 ANNI, laminati plastici HPL (parapetti, fianchi scale, pannelli, tetti).
- 2 ANNI, componenti in acciaio (componenti di telai, ponti, portagradini, corrimano, parapetti, molle), verniciature e quant'altra componentistica non specificamente contemplato in questa sezione.
- 1 ANNO, componentistica varia incluse componenti soggetti ad usura annuale e tutte le parti in movimento (cuscinetti, seggiolini, altalene, maniglie, pedaline, reti, bulloneria, giunzioni plastiche, capsule copripalo e copridado).

Per il solo mantenimento estetico del gioco e la pulizia, è consentito solo l'utilizzo di acqua e sapone. È possibile l'utilizzo di idropulitrice con potenza di getto limitata a distanza di 100 cm. Su richiesta del cliente è possibile estendere il periodo di garanzia sul prodotto. La validità dell'eventuale estensione dovrà risultare solo da apposito documento scritto della casa produttrice.

Dette garanzie sono operative in presenza di un comprovato piano di manutenzione, come sopra precisato, compiuto sulle attrezzature e risultante da apposito documento scritto; inoltre detti interventi manutentivi devono essere eseguiti ad opera di personale qualificato ed in possesso dei requisiti quale esperto sicurezza parchi giochi abilitato da Ente Certificatore abilitato. Inoltre la garanzia non è operativa in conseguenza di inappropriata installazione del gioco. In mancanza di quanto sopra tutti i prodotti sono garantiti contro difetti di produzione in condizioni di normale uso ed accertati entro e non oltre 12 mesi dall'emissione della fattura.

La garanzia non copre nessuna delle seguenti condizioni:

- danneggiamenti dovuti ad uso improprio o non conforme all'uso per il quale il gioco è stato progettato;
- danneggiamenti dovuti a modifiche di parti del gioco o riparazioni non effettuate dalla ditta;
- qualsiasi danneggiamento determinato da atto vandalico o calamità naturali eccezionali.
- l'impiego di ricambi non originali.

La garanzia è altresì limitata, da valutarsi singolarmente caso per caso, in presenza di evidenti condizioni ambientali particolarmente usuranti per le attrezzature, come in prossimità di località marine o zone con eccezionale presenza di umidità.

La Green Arreda srl Unipersonale si riserva il diritto di variare alcuni dati senza preavviso per il miglioramento della funzionalità, della qualità e dell'estetica.

Le misure possono essere soggette a tolleranza +/-5%.

MADE IN ITALY

29ULO100250
PIRAMIDE 250



ISTRUZIONI DI MONTAGGIO

DISTINTA COMPONENTI

- 1 montante in acciaio zincato L = 3850 mm, DIAM.= 88,9 mm, PESO = 30 Kg ca.
- 1 rete da arrampicata PESO = 40 Kg ca.
- 1 tubo di plastica L = 450 mm, DIAM. = 140 mm
- 4 elementi di ancoraggio

Tutti i componenti sopraindicati possono essere forniti come ricambio richiedendoli alla ditta produttrice:

AUG arredi urbani e giochi srl

Via Salenghi, 58
38060 Volano (TN) Italia
telefono: 0464 490273
telefax: 0464 490281
e-mail: info@augspa.com
web: www.augspa.com

AREA MINIMA DI SICUREZZA

- Un'area minima con un diametro di 6800 mm (area di sicurezza) è necessaria per l'installazione della piramide.
- Per l'altezza di caduta massima di 950 mm il terreno naturale inerbito è sufficiente a garantire l'assorbimento minimo previsto dalla norma EN 1177, volendo garantire un assorbimento maggiore o ridurre le necessarie manutenzioni richieste dalle cone a prato si consiglia la realizzazione dell'area realizzata con sabbia granulometria variabile tra 0,2 e 2 mm, ghiaio tondo lavato (granulometri 2-8 mm) o con piastre specifiche in gomma.
Il peso della piramide, inclusi il palo centrale e la rete è di circa 70 Kg.
- Utilizzare solo ricambi originali.

LA PIRAMIDE DA ARRAMPICATA 250 E' CONFORME ALLA NORMA EN 1176-1:2003

- La piramide da arrampicata 250 è utilizzabile da bambini dai 3 anni in poi.

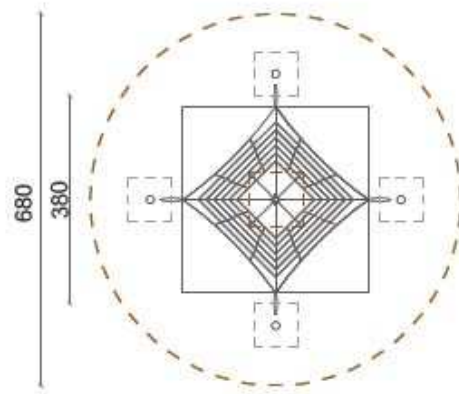

ANCORAGGIO AL TERRENO

- **GRADO DI RESISTENZA DEL CEMENTO**

Per garantire la sicurezza è essenziale l'aderenza a tutte le dimensioni specificate per le fondamenta. Deve essere utilizzato cemento con grado di resistenza RCK250/C20.

- **CARATTERISTICHE DEL PERSONALE**

La piramide da arrampicata deve essere installata solo da personale qualificato (almeno 2 persone sono necessarie).

- **ISTALLAZIONE**

Il posizionamento della piramide deve tenere in considerazione le varie regole di sicurezza riguardanti la zona di sicurezza, le fondamenta per il palo in acciaio centrale e i perni di ancoraggio all'interno dell'area gioco.

- **COSTRUZIONE DELLE FONDAMENTA DEL PALO CENTRALE**

- **preparare una buca di dimensioni 950x950x1000h mm circa**

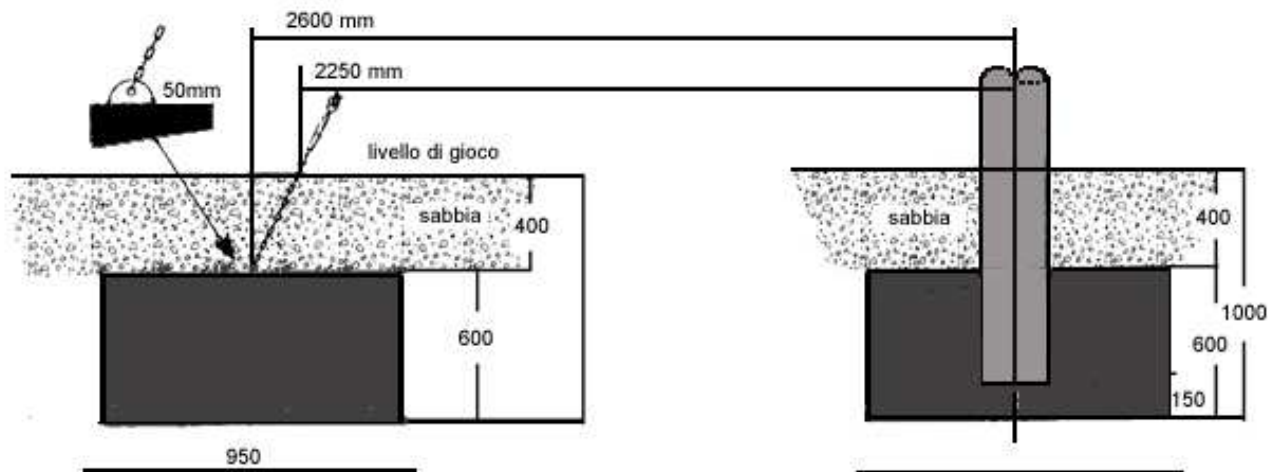

- riempire lo scavo predisposto con il cemento fino a 150 mm di spessore e attendere che quest'ultimo si indurisca
 - determinare il centro dell'area e inserirvi verticalmente il tubo di plastica (L = 450 mm, DIAM = 140 mm) fissandolo come nel diagramma D quindi attendere che il cemento sia seccato completamente.
- **FISSAGGIO DEI PERNI DI ANCORAGGIO**
- preparare 4 buchi di dimensioni 950x950x1000 mm circa, uno per ogni elemento di fissaggio (vedi dettaglio A)
 - versare in ogni buco il cemento e installare i perni di ancoraggio centralmente (come mostrato nel diagramma D, dettaglio A) quindi attendere che il cemento sia seccato completamente.
- **EREZIONE DELLA PIRAMIDE DA ARRAMPICATA**
- Agganciare le catene della rete da arrampicata alla cima del palo.
 - Inserire il palo di acciaio nel tubo di plastica, allinearli verticalmente e fissarlo versando il cemento nello spazio restante. Attendere quindi che il cemento sia completamente essiccato.
 - Fissare i tenditori alla rete e alle catene collegate ai perni di ancoraggio.
 - **Stringere i tenditori fino a quando le corde sono ben tese, rigide e hanno circa 4 cm di spostamento sotto pressione. ASSICURARSI CHE TUTTE E 4 LE CORDE ABBIANO LA STESSA TENSIONE!**
 - Ricoprire l'area rimanente con superficie di sicurezza antitrauma a norma EN 1177.

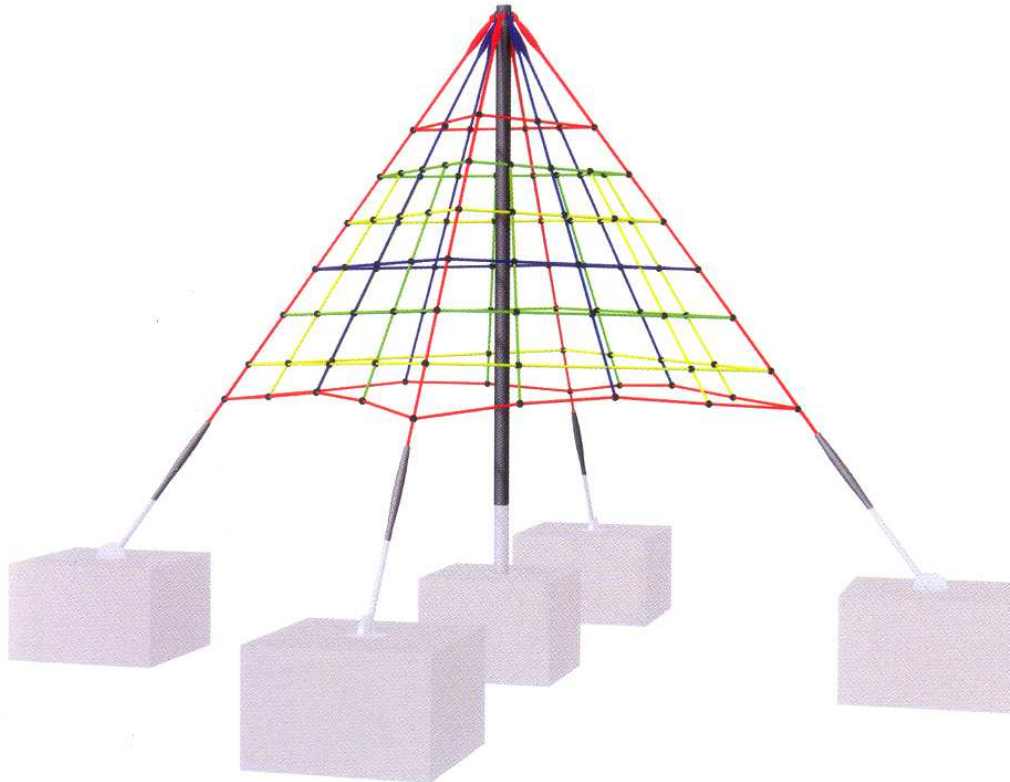

UTILIZZO IN SICUREZZA DELLA PIRAMIDE

- L'utilizzo di fiamme libere, sigarette accese, coltelli o altri oggetti taglienti, oggetti appuntiti, ecc. sono proibiti durante l'utilizzo della piramide.
- Non indossare scarpe con tacchi alti o bordi taglienti, tacchi a spillo o rollerblades durante l'utilizzo della piramide.
- Non tagliare, incendiare o danneggiare le corde.
- Non allentare le viti o i dadi dei perni, dei tenditori e dei connettori sferici o a T!
- Non arrampicarsi sulla cima!
- Non saltare dalla piramide o spingere gli altri scalatori!
- Non mangiare e/o bere sulla piramide.
- I bambini piccoli e chi li controlla farebbero bene a ricordare che è più semplice andare su che tornare giù!

ISPEZIONE E MANUTENZIONE

ISPEZIONE VISIVA ORDINARIA

L'ispezione visiva ordinaria consente di individuare rischi evidenti che possono risultare principalmente da vandalismo.

Frequenza: varia a seconda che la zona sia altamente frequentata e soggetta a vandalismo, da giornaliera a settimanale.

- ◆ Verificare che non vi siano parti fratturate.
- ◆ Verificare stato e pulizia del sottofondo (es. bottiglie rotte)

ISPEZIONE OPERATIVA

Ispezione dettagliata per controllare l'utilizzo e la stabilità dell'attrezzatura.

Frequenza: la prima a 2 mesi dall'installazione , in seguito da 1 a 3 mesi.

Utensili:

- 1 Chiave da 19 per bulloni M12.
- 2 Chiave da 13 per bulloni M8.
- 3 Avvitatore o cacciavite a stella.
- 4 Pinza
- 5 Martello in gomma.

- ◆ Verificare che lo spazio minimo sia libero (rami, oggetti, etc.).
- ◆ Verificare che non vi siano parti fratturate.
- ◆ Rimuovere i tappi protettivi utilizzando il cacciavite, tirare bene tutte le viti. Rimettere i tappi protettivi chiudendoli con il martello di gomma.
- ◆ Verificare lo stato del sottofondo che non vi siano buche da ricoprire o sassi da rimuovere nell'area del gioco.
- ◆ Verificare che il livello zero dei montanti sia effettivamente il livello del terreno eventualmente livellare il gioco aggiungendo terreno fino a ricoprire il livello zero.

ISPEZIONE PRINCIPALE

Frequenza: ogni 12 mesi.

◆ **Pulizia**

Con una idropulitrice a pressione:

Si provvede al lavaggio di tutta la struttura con dell'acqua tiepida 30-35°C a una pressione di 4 Atm.

◆ **Lubrificazione albero rotante.**

- **Prodotti:** lubrificante al silicone.
- **Procedimento:** lubrificare le parti mobili.

I difetti che si verificano durante il funzionamento devono essere corretti senza indugio. Rendere inutilizzabile l'attrezzatura fino a riparazione avvenuta. Tutte le parti di ricambio devono essere fornite dal fabbricante:

MANUTENZIONE CORRETTIVA

Prescrizione per la rimozione totale: smontare il gioco. Rimuovere dal terreno il montante. Il materiale così rimosso dovrà essere smaltito in discarica autorizzata.

Verificare che non siano rimasti particolari o pezzi di essi e bulloneria nell'area occupata dal gioco, quindi apportare terreno per coprire le buche del gioco, livellare e compattare la superficie.



COMUNE DI PAVIA
*** **

SETTORE LL.PP.

SETTORE MOBILITA', AMBIENTE, VERDE
SERVIZIO AMBIENTE

QUADRO ECONOMICO FINALE

**MANUTENZIONE STRAORDINARIA E
NUOVE AREE GIOCO , ARREDO
URBANO E AREE SGAMBAMENTO CANI
- COD.INV081/2018-18
CUP.G15H18000280004**

Progetto redatto dal SERVIZIO AMBIENTE e LL.PP	Approvato con delibera di G.C n.773.del 17/12/2018
--	--

Finanziamento con fondi di cui al Cap.571207.0106 del CB 2019 (imp.1023) per €.85.511,60 e cap.571207.0106 del C B 2020 (imp.2071) per €.7.488,40

Ammontare dell'intervento:	Euro 90.000,00
----------------------------	-----------------------

LAVORI A BASE D'ASTA	88 813,40	0,00	88 813,40
ribasso d'asta -24,25%	-21 537,25		-21 537,25
ONERI SICUREZZA	2 589,00		2 589,00
IMPORTO DA APPALTARE	69 865,15	0,00	69 865,15
SOMME A DISPOSIZIONE			
I.V.A. LAVORI 22%	15 370,33	0,00	15 370,33
Spese tecniche per fondo incentivante art. 92 DLgs 163/06 e succ., in ragione del 2%.	1 828,05	0,00	1 828,05
tassa appalti	30,00		30,00
spese tecniche sicurezza in esecuzione	2 700,00	-6,40	2 693,60
imprevisti	206,47	-206,47	
TOTALE SOMME A DISPOSIZIONE	20 134,85	-212,87	19 921,98
TOTALE INTERVENTO	90 000,00	-212,87	89 787,13

Pavia, li 03/02/2020

IL FUNZIONARIO TECNICO
Geom. Elena Cerchi

IL RESPONSABILE DEL
PROCEDIMENTO
ing. Luigi Abelli

**RELAZIONE DEL DIRIGENTE PER LIQUIDAZIONE INCENTIVO ALLE FUNZIONI TECNICHE PER OPERE O LAVORI, SERVIZI E FORNITURE ART. 113
del D.LGS.50/2016**

(ai sensi dell'art. 4 del Regolamento comunale approvato con delibera di G.C n° 714 del 29/11/2018)

1. Oggetto dell'intervento:

**MANUTENZIONE STRAORDINARIA E NUOVE AREE GIOCO, ARREDO URBANO E AREE SGAMBAMENTO CANI (INV081) CIG.77400646DE -
SALDO**

2.1	Estremi degli atti amministrativi di approvazione del progetto esecutivo e delle eventuali varianti in corso d'opera:	Del G.C.	773	del	17/12/18
		Det. Dir. n°	119/07	del	08/04/19
		Det. Dir. n°		8.	
2.2	Tempo contrattuale (comprensivo delle perizie di variante e delle proroghe motivate)			gg	110
2.3	Tempo effettivo di esecuzione delle opere			gg	110

3. Costituzione e accantonamento del fondo:

3.1	Importo a base d'asta comprensivo degli oneri di sicurezza:	70 600,00 €	art.4 c.5	2,00%	1 412,00 €
	Importo lordo della perizia di variante e oneri per la sicurezza	20 802,40 €	art.4 c.5	2,00%	416,05 €
	Importo lordo della perizia di variante e oneri per la sicurezza	- €	art.4 c.5		- €
	Lavori da affidare separatamente dall'appalto principale o in economia:	- €	art.4 c.5	2,00%	- €
	IMPORTO LAVORI TOTALE INCENTIVATO	91 402,40 €	art.4 c.5	2,00%	1 828,05 €
DESTINAZIONE DEL FONDO					
3.2	Quota incentivo (80%) da destinare al personale		art. 2 c.1a	80%	1 462,44€
	Quota incentivo (20%) da destinare all'acquisto di beni e strumentazioni		art. 2 c. 1b	20%	365,61€

4. Ammontare dell'incentivo:

4.1	CAUSE DI PARTICOLARE COMPLESSITA' DELL'INTERVENTO	art.4 c.8	no	
	a) multidisciplinarietà del progetto	art.4 c.8a	no	
	b) accertamenti e indagini	art.4 c.8b	no	
	c) soluzioni tecnico progettuali	art.4 c.8c	no	
	d) progettazione per stralci	art.4 c.8d	no	
	e) modelli di realizzazione complessi	art.4 c.8e	no	
4.2	DECURTAZIONI PER INCREMENTO DEI TEMPI E DEI COSTI DELL'APPALTO	art.6	si	- €
	Incremento dei tempi e costi non attribuibili al personale interno	art. 6	si	
	Modifiche contrattuali di cui al comma 1 dell'art. 106 del D.Lgs 50/16	art. 6	si	
	Incremento di tempo	art. 6 c.3	0,00%	
	incremento di costo	art. 6 c.3	29,47%	
4.30	QUOTA LORDA INCENTIVO CONTEGGIATO (al netto delle detrazioni di cui all'art.6)			1 368,48€
4.31	A dedurre oneri riflessi a carico del Comune pari a 23,80%			- 263,08€
4.32	QUOTA NETTA INCENTIVO CONTEGGIATO (al netto degli oneri riflessi)			1 105,40 €
4.33	IRAP (8,50% della quota netta incentivo di cui al punto 4.32)			93,96€
4.34	IMPORTO COMPLESSIVO (4.30+4.33)			1 462,44€
4.4	PERCENTUALE DI ACCONTO/SALDO SULLE ATTIVITA'			100,00%
4.51	QUOTA LORDA INCENTIVO ASSEGNATO SU PERCENTUALE ATTIVITA' (al netto delle detrazioni di cui all'art.6)		96,40%	1 319,21€
4.52	A dedurre oneri riflessi a carico del Comune pari a 23,80%			- 253,61€
4.53	QUOTA NETTA INCENTIVO ASSEGNATO SU PERCENTUALE ATTIVITA' (al netto degli oneri riflessi)			1 065,60 €
4.54	IRAP (8,50% della quota netta incentivo di cui al punto 4.53)			90,58€
4.55	IMPORTO COMPLESSIVO ASSEGNATO SU PERCENTUALE ATTIVITA' (4.51+4.54)			1 409,79€
4.6	MINORE SPESA NEL QE DELL'OPERA (3.1-3.2_1b-4.55)			52,65€

5. Ripartizione dell'incentivo (secondo ALLEGATO2 del regolamento)

INCENTIVO CONTEGGIATO ATTIVITA' INERENTI IL RUP			40%	442,16€
PERCENTUALE DI ACCONTO/SALDO SULLE ATTIVITA'			100,00%	442,16€
a) Responsabile del Procedimento:	59,00%	0,00%	59,00%	260,87
Abelli Luigi	100,00%			260,87
	0,00%			0,00
TOTALE INCENTIVO ASSEGNATO AL RUP	100%			260,87
b) Attività tecnica e amministrativa di programmazione della spesa per investimenti	8,00%	0,00%	8,00%	35,37
b1) Attività tecnica	50,00%			17,69
Garlaschelli Olga Maria	50,00%			8,84
Cerchi Elena	50,00%			8,84
	0,00%			0,00
	0,00%			0,00
	0,00%			0,00
b2) Attività amministrativa	50,00%			17,69
Casorati Nicoletta	30,00%			5,31
Arpesella Elena	70,00%			12,38
	0,00%			0,00
	0,00%			0,00
	0,00%			0,00
TOTALE INCENTIVO ASSEGNATO PROGRAMMAZIONE SPESA	100%			35,37
c) Verifica preventiva dei progetti di predisposizione (validazione):	10,00%	0,00%	10,00%	44,22
Abelli Luigi	50,00%			22,11
Cerchi Elena	50,00%			22,11
	0,00%			0,00
	0,00%			0,00
TOTALE INCENTIVO ASSEGNATO VERIFICA PROGETTI PREDISPOSIZIONE	100%			44,22
d) Controllo delle procedure di bando:	15,00%	0,00%	15,00%	66,32
Bianchi Alberto	70,00%			46,43
Spallarossa Paola	30,00%			19,90
	0,00%			0,00
	0,00%			0,00
TOTALE INCENTIVO ASSEGNATO CONTROLLO PROCEDURE DI BANDO	100%			66,32
e) Esecuzione dei contratti pubblici (attività tecnica e amministrativa di supporto al RUP):	8,00%	0,00%	8,00%	35,37
b1) Attività tecnica	80,00%			28,30
Cerchi Elena	50,00%			14,15
Garlaschelli Olga Maria	50,00%			14,15
	0,00%			0,00
	0,00%			0,00
	0,00%			0,00
b2) Attività amministrativa	20,00%			7,07
Arpesella Elena	50,00%			3,54
Casorati Nicoletta	50,00%			3,54
	0,00%			0,00
	0,00%			0,00
	0,00%			0,00
TOTALE INCENTIVO ASSEGNATO ESECUZIONE CONTRATTI	100%			35,37
TOTALE INCENTIVO ASSEGNATO ATTIVITA' INERENTI IL RUP				442,16€

INCENTIVO CONTEGGIATO ATTIVITA' INERENTI IL DIRETTORE LAVORI
 PERCENTUALE DI ACCONTO/SALDO SULLE ATTIVITA'

60% 663,24€
 100,00% 663,24€

a) Direttore Lavori:	56,00%	0,00%	56,00%	371,41
Cerchi Elena	100,00%			371,41
	0,00%			0,00
	0,00%			0,00

TOTALE INCENTIVO ASSEGNATO AL DIRETTORE LAVORI 100% 371,41

b) Contabilità lavori - Ispettore di cantiere:	10,00%	0,00%	10,00%	66,32
Garlaschelli Olga Maria	100,00%			66,32
	0,00%			0,00
	0,00%			0,00

TOTALE INCENTIVO ASSEGNATO ISPETTORE DI CANTIERE 100% 66,32

c) Assistente alla DL - Direttore Operativo:	12,00%	0,00%	12,00%	79,59
Cerchi Elena	50,00%			39,79
Garlaschelli Olga Maria	50,00%			39,79
	0,00%			0,00

TOTALE INCENTIVO ASSEGNATO DIRETTORE OPERATIVO 100% 79,59

d) Coordinatore alla sicurezza in fase di esecuzione:	6,00%	0,00%	6,00%	39,79
INCARICO ESTERNO	0,00%			0,00
	0,00%			0,00
	0,00%			0,00

TOTALE INCENTIVO ASSEGNATO CSE 0% 0,00

e) Attività tecniche di supporto alla DL:	8,00%	0,00%	8,00%	53,06
Garlaschelli Olga Maria	90,00%			47,75
Abelli Luigi	10,00%			5,31
	0,00%			0,00

TOTALE INCENTIVO ASSEGNATO CSE 100% 53,06

f) Collaudo tecnico amministrativo o CRE:	8,00%	0,00%	8,00%	53,06
Cerchi Elena	100,00%			53,06
	0,00%			0,00
	0,00%			0,00

TOTALE INCENTIVO ASSEGNATO COLLAUDO TECNICO AMMINISTRATIVO 100% 53,06

TOTALE INCENTIVO ASSEGNATO ATTIVITA' INERENTI IL DL 623,44€

TOTALE INCENTIVO ASSEGNATO 100,00% 0,00% 100,00% 1 065,60 €

Pavia, li 13/03/2020

IL DIRIGENTE DI SETTORE
 (f.to arch. Mara Latini)

Documento informatico firmato digitalmente ai sensi del T.U. 445/2000, D.Lgs 82/2005 e norme collegate

RIEPILOGO DISTRIBUZIONE DEGLI INCENTIVI AL SETTORE LL.PP.

“PALARAVIZZA – INTERVENTO DI RIFACIMENTO MANTO DI COPERTURA ZONA INGRESSO E RIPRISTINO STRUTTURALE SCALE DI SICUREZZA” -
(Cod. Int. POP162 – CUP. G14H17000530004 – CIG 71448672C5) - SALDO

Destinatari incentivo Settore LL.PP./Manutenzione	Importo netto incentivo (€)	Oneri Riflessi (€)	Importo lordo incentivo (€)
----	(A)	(B)	(A+B)
Abelli Luigi	288,29	68,61	356,90
Ambrosetti Laura	-	-	-
Arpesella Elena	15,92	3,79	19,71
Bassi Claudio	-	-	-
Bertolotti Giovanni	-	-	-
Bianchi Alberto	46,43	11,05	82,43
Bordonali Simonetta	-	-	-
Canevari Silvia	-	-	-
Cangelosi Paolo	-	-	-
Carboni Alessandra	-	-	-
Casorati Nicoletta	8,84	2,10	10,95
Cerchi Elena	509,37	121,23	630,60
Conti Francesco	-	-	-
Dellavalle Alice	-	-	-
Doria Davide	-	-	-
Federico Davide	-	-	-
Ferrari Luigi	-	-	-
Garavani Sara	-	-	-
Garlaschelli Olga Maria	176,86	42,09	218,96
Iaconianni Matteo	-	-	-
Mastantuono Marisa	-	-	-
Padovani Fabio	-	-	-
Pavesi Ombretta	-	-	-
Pellegrino Rosario	-	-	-
Pozzuto Incononata	-	-	-
Prina Vittorio	-	-	-
Re Jakelin	-	-	-
Segagni Matteo	-	-	-
Sora Adriano	-	-	-
Spadafora Battista	-	-	-
Spallarossa Paola	19,90	4,74	24,63
Vittori Michele	-	-	-
INCARICO ESTERNO			
FUNZIONE NON PREVISTA - IMPORTO DA RIPARTIRE			
TOTALE INCENTIVO ASSEGNATO AL SETTORE LL.PP.	1 065,60	253,61	1 319,21

Pavia, li 13/03/2020

IL DIRIGENTE DI SETTORE
(f.to arch. Mara Latini)

Documento informatico firmato digitalmente ai sensi del T.U. 445/2000, D.Lgs 82/2005 e norme collegate



COMUNE DI PAVIA

Piazza Municipio, 2 - 27100 Pavia
tel. 0382 3991 - fax 0382 399227 P. IVA 00296180185

Allegato contabile alla Determinazione Dirigenziale N° 30 / 07 del 17/03/2020

**Oggetto: MANUTENZIONE STRAORDINARIA E NUOVE AREE GIOCO,
ARREDO URBANO E AREE SGAMBAMENTO CANI [INV081] –
[CIG:77400646DE]**

**Approvazione dello Stato finale dei lavori , Certificato di Regolare Esecuzione e
QE finale con minor spesa di €.212,87**

SETTORE FINANZIARIO, TRIBUTI, ECONOMATO, CONTRATTI E FUNDRAISING

Visto di regolarità contabile attestante la copertura finanziaria (art. 151, comma 4, D.Lgs. 18 Agosto 2000 , n. 267)

CCR	Creditore / Debitore	Nuova codifica Bilancio / Int.Cap.Art	Anno di Bilancio	Importo €	Impegno / Accertamento
057	CREDITORI DIVERSI	U.2.02.01.09.999/ 57I207.0106	2020	- 212,87	2071

Il Dirigente del Settore Finanziario, Tributi, Economato, Contratti e Fundraising